

IM KONTAKT MIT HÖCHSTER SICHERHEIT

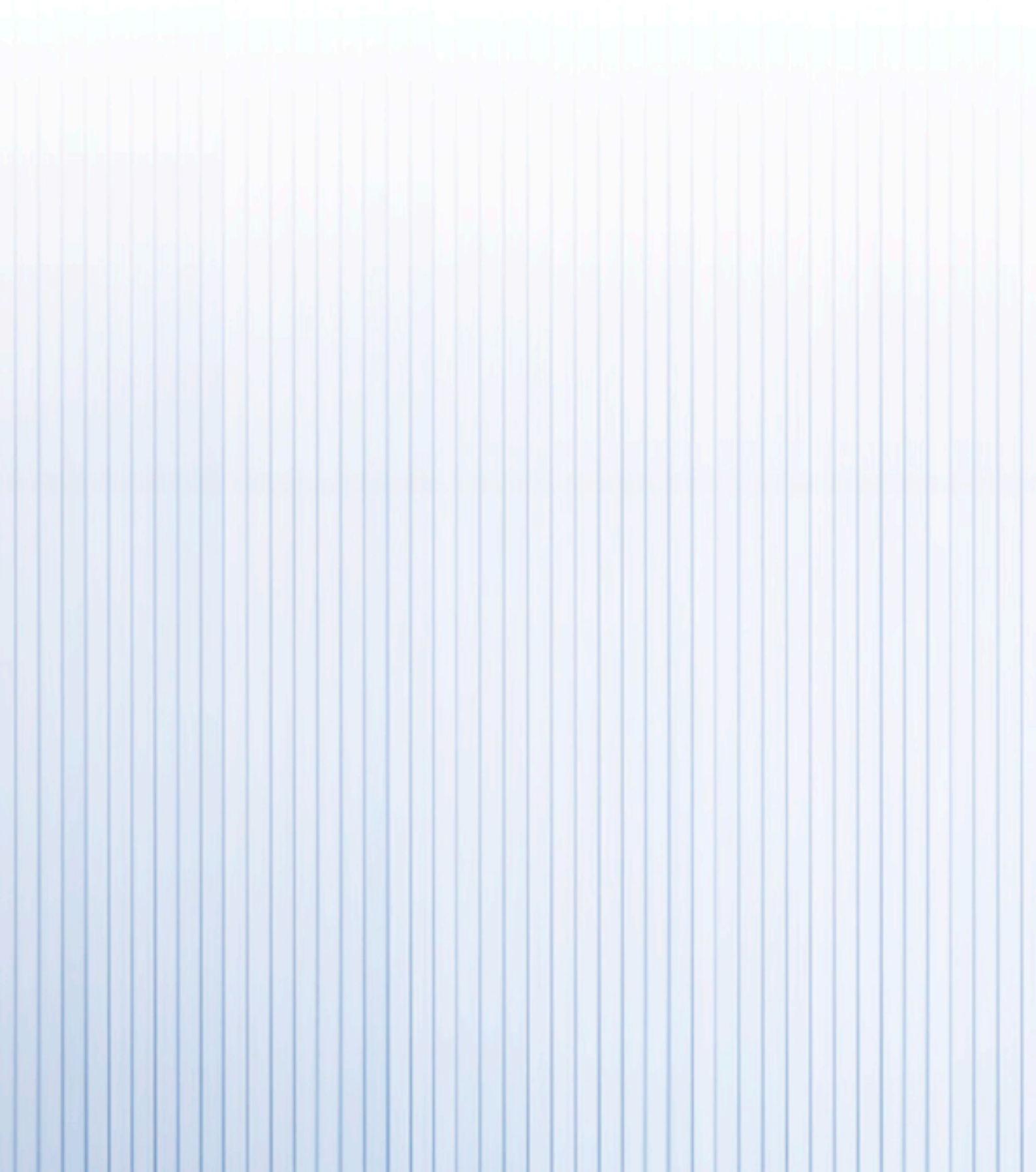

Produktkatalog



INHALT

Seite

/ Unternehmensphilosophie	4
/ Qualitätsanspruch	6
/ Funktionsprinzip	8
/ Branchenlösungen	10
Torindustrie	10
Öffentlicher Personennahverkehr	12
Maschinen- und Anlagenbau	14
Bühnenbau	16
/ Service und Kontakt	18

PRODUKTÜBERSICHT

/ Profile	20
Contact-Duo-Profile	22
Quadro-Profile	28
Gummihüllprofile	29
/ Zubehör	32
Abschlussstecker mit Widerstand	34
Flexible Drahtbrücken	35
Anschlusskabel mit Stecker	36
Abschlusskappen mit Umlaufrand	38
Anschlussarten Abschlusskappen	42
Spiralkabel	43
Eckverbinder	44
Anschlagpuffer	46
Montagezubehör	47
/ Schaltgeräte	48
/ Befestigungsschienen	64
/ Montage	70
/ Impressum	74

UNSERE UNTERNEHMENSPHILOSOPHIE: 100 PROZENT SICHERHEIT



/// Menschen mit ihren Produkten im Alltag schützen – dieses Ziel ist für Gelbau Auftrag und Verpflichtung zugleich. Durch kompromisslose Konzentration auf die Sicherheitstechnik und den konsequenten Transfer anspruchsvoller Kundenwünsche in praxisorientierte und hoch zuverlässige Produkte hat Gelbau den Bereich der Schließkantensysteme für den Personenschutz entscheidend mit geprägt. Das Unternehmen, das vor gut 40 Jahren mit der Herstellung und dem Vertrieb von Schließkantensicherungssystemen begann, entwickelte sich bis heute zu einem führenden Hersteller und Zulieferer von Schalteleisten weltweit.

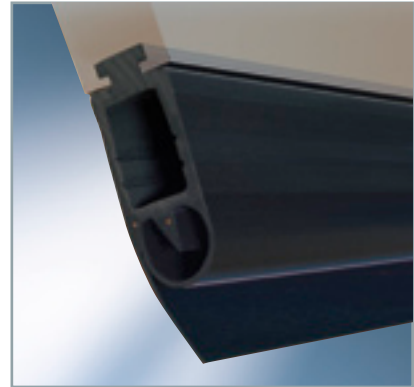

GELBAU – DIE ZUKUNFT IM FOKUS

/// Die fortgesetzte positive Geschäftsentwicklung brachte es mit sich, dass sich für Gelbau nach Jahren des Erfolges die Frage nach einer Kapazitätserweiterung und -sicherung stellte. Ende der 90er Jahre legte die Firma mit dem Umzug von Köln ins nahe gelegene Niederkassel einen wichtigen Grundstein für ihre Zukunftssicherheit. In der heutigen Firmenzentrale hat Gelbau ausreichende Produktions- und Lagerkapazitäten für die kommenden Jahre sichergestellt.

/// Konsequente Kundenorientierung, enorme Flexibilität, hohe Servicekultur, Termintreue, individuelle Betreuung – mit den typischen Tugenden und dem nachhaltigen Qualitätsbewusstsein eines deutschen Familienunternehmens ist Gelbau für die Zukunft bestens aufgestellt.



KOMPROMISSLOSER QUALITÄTSANSPRUCH



/ Sicherheit lebt entscheidend von höchster Qualität. Mit 100prozentiger Inhouse-Konfektionierung und bewährten, hochwertigen Produkten „Made in Germany“ kann Gelbau Ihnen diese garantieren. Als DIN EN ISO 9001:2000-zertifiziertes Unternehmen verfolgt Gelbau ein stringentes Qualitätsmanagement, das ständig an neue Herausforderungen angepasst und verbessert wird. Ausgewählte Lieferanten aus Deutschland, mit Gelbau durch langjährige Geschäftsbeziehungen verbunden, und der Einsatz hochwertigster Materialien sichern gleichermaßen eine gleichbleibende exzellente Produktqualität.

KOMPROMISSLOS HOHE MATERIALQUALITÄT

/ Erstklassige Materialien sind die Grundlage für maximale Funktionalität und hohe Langlebigkeit eines Produktes. Mit den beiden Kautschuken NBR und EPDM setzt Gelbau auf Materialien, die einen wichtigen Beitrag zur Anwendungssicherheit der Gelbau Produkte leisten.

/ NBR

Der synthetische Spezialkautschuk genügt hohen Anforderungen an die Quellfestigkeit gegenüber Treibstoffen, Öl, Fett und aliphatischen Lösungsmitteln auch bei höheren Temperaturen. Nicht zu empfehlen ist NBR in Verbindung mit aromatischen Lösungsmitteln, reinem Benzol, Toluol u. Ä., sowie Ozon und Sonnenlicht.

/ EPDM

Der moderne synthetische Allzweckkautschuk besitzt einen breiten Anwendungsspielraum. Er zeigt ausgezeichnete Beständigkeit gegen Alterung, Ozon, Sonnenlicht, Witterungs- und Umwelteinflüsse, Alkalien, Korona sowie verschiedene Laugen und Chemikalien. Nicht beständig ist EPDM gegen Kohlenwasserstoff-Lösungsmittel, entsprechende Öle, chlorierte Kohlenwasserstoffe, Terpentin und Benzin.

Internationale Kurzbezeichnung	NBR	EPDM (APTK)
Chemische Bezeichnung	Nitril-Kautschuk	Äthylen-Propylen-Ter-Polymer
Härtebereich/Shore	40 bis 90	35 bis 90
Reißfestigkeit N/mm ² bei +20 °C	bis ca. 20	bis ca. 20
Zugdehnung	bis ca. 450 %	bis ca. 450 %
Rückprallelastizität bei +20 °C	befriedigend	gut
Verschleißfestigkeit/Abriebwiderstand	gut	gut
Widerstand gegen bleibende Verformung	gut	gut
Allgemeine Witterungsbeständigkeit	gut	ausgezeichnet
Ozonbeständigkeit	befriedigend	ausgezeichnet
Ölbeständigkeit	ausgezeichnet	gering
Kraftstoffbeständigkeit	gut	gering
Gasundurchlässigkeit	gut	befriedigend
Lösungsmittelbeständigkeit	teilweise gut	gering bis befriedigend
Allgemeine Beständigkeit gegen Säuren	befriedigend	gut
Dielektrische Eigenschaft	gering	sehr gut
Temperaturbeständigkeit		
Kurzzeitig	ca. -40 °C bis +150 °C	ca. -50 °C bis +170 °C
Längerfristig	ca. -30 °C bis +120 °C	ca. -30 °C bis +140 °C
Dampfbeständigkeit	gut	sehr gut

*

* Allgemeine Materialspezifikationen

SICHERHEIT „MADE BY GELBAU“ – DAS FUNKTIONSPRINZIP

Gelbau
Contact-Duo-Profil

In die zwei parallel laufenden, elektrisch leitenden und voneinander isolierten Gummischichten ist eine Kupferlitze fest einextrudiert.

Durch mechanischen Druck erfolgt eine elektrische Kontaktgabe, wodurch sich an der Auswertereinheit der potenzialfreie Sicherheitskontakt öffnet.

Für ein funktionierendes System benötigen Sie neben dem Profil und der Auswertereinheit einen Abschlusstecker, der als elektrischer Abschluss dient. Ein Stecker mit Kabel stellt die Verbindung zwischen Profil und Auswertereinheit her. Des Weiteren werden Abschlusskappen zum Verschließen der Enden benötigt. Für das Quadro-Profil nutzen Sie zusätzlich zu diesen Komponenten noch eine flexible Drahtbrücke.

Das Schließkantensicherungssystem von Gelbau besteht im Wesentlichen aus zwei Komponenten: einem einteilig extrudierten Gummiprofil als Signalgeber sowie der Auswerterelektronik. In der Schaltkammer des Gummiprofils befinden sich zwei bzw. vier elektrisch leitende und voneinander isolierte Gummischichten, die als Schaltfläche dienen. In diesen leitfähigen Gummischichten ist jeweils eine Kupferlitze fest einextrudiert. Bei der Konfektionierung werden diese Kupferlitzen an einem Ende mit einem 8,2-k Ω -Widerstand abgeschlossen, der von der Auswerterelektronik über den Ruhestrom kontinuierlich überwacht wird.

Wird die Schalteiste durch mechanischen Druck auf das Gummiprofil betätigt, berühren sich die Schaltflächen im Innern der Schaltkammer. Beim Quadro-Profil berühren sich mindestens drei der vier elektrisch leitenden Zonen, was eine redundante Kontaktgabe sicherstellt. Die hierdurch hervorgerufene Änderung des Widerstandswertes wird von der Auswerterelektronik erkannt. Die Sicherheitsrelais fallen ab und öffnen den Sicherheitskreis – die Bewegung des Tores, der Türe bzw. des Maschinenteils wird sofort gestoppt, Personen und Material werden zuverlässig geschützt. Die Auswerterelektronik erkennt auch Störungen des Systems wie beispielsweise Drahtbruch. Auch in diesem Fall wird der Sicherheitskreis unterbrochen und das System geht in den betriebs sicheren Zustand. Der jeweilige Status des Systems wird über die LED-Anzeigen (Grün = betriebsbereit, Gelb = Fehlermeldung, Rot = Betätigung) angezeigt.

Ob Rolltor fürs Logistiklager, Hebebühne für das Stadttheater oder Schutzeinrichtung für eine Presse – das Contact-Duo-Profil leistet überall dort zuverlässig seinen Dienst, wo Scher- und Quetschkanten ein Sicherheitsproblem darstellen.

GELBAU – SICHERHEIT MIT SYSTEM

Das Gelbau Quadro-Profil kommt vor allem im Bereich des öffentlichen Personennahverkehrs zur Anwendung, wo es zur Absicherung von Schließkanten an Fahrgasttüren von Bussen und Bahnen eingesetzt wird. Das Gelbau Quadro-Profil hat einen Wirkungsbereich von 360°.

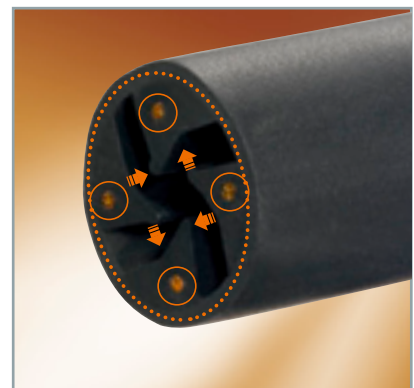

Gelbau Quadro-Profil

TORINDUSTRIE



Die Absicherung von Toranlagen in den unterschiedlichen Bauformen und Ausführungen gehört zu den Standardanwendungen für Sicherheitsschaltleisten. Seit gut vier Jahrzehnten ist Gelbau Lieferant der Torindustrie und ist seitdem ein zuverlässiger, anerkannter und etablierter Partner.

Das hohe Sicherheitsniveau in Bezug auf die Qualität, die Zuverlässigkeit auch unter schwierigen Umgebungsbedingungen, die Robustheit gegenüber mechanischen Beschädigungen und die Sensibilität der Schaltleisten sind bei den Torherstellern und den Anwendern gleichermaßen gefragt. Nicht zuletzt deswegen sind Gelbau-Produkte bei vielen Industrieunternehmen, z. B. in der Automobilindustrie, im Rahmen von Werksnormen zwingend vorgeschrieben.

Die Sicherheitsschaltleisten mit den dazugehörigen Auswerterelektroniken erfüllen die Anforderungen der aktuellen Standards einschlägiger europäischer Normen. Ein umfangreiches Programm an Profiltypen für den Einsatz an fast allen Industrietoren steht zur Verfügung. Steckbare Abschlusswiderstände und Kabelanschlüsse sowie Abschlusskappen mit Umlaufrand erlauben eine einfache und sichere Eigenkonfektionierung und bieten so ein hohes Maß an Flexibilität. Die Konfektionierung von Endleisten mit einem Abschlusswiderstand ist ebenso möglich wie die von Durchgangsleisten, die problemlos in Reihe geschaltet werden können, wie z. B. bei Schiebe- oder Falttoren. Einschränkungen bezüglich der Torbreiten gibt es nicht.



ÖFFENTLICHER PERSONENNAHVERKEHR (ÖPNV)



Im öffentlichen Personennahverkehr zählt neben der Pünktlichkeit vor allem eines: die Sicherheit der Passagiere. Schließlich nutzen viele Millionen Menschen tagtäglich Busse, Bahnen und Schienenfahrzeuge, um zur Arbeit, in die Schule etc. zu gelangen.

In puncto Sicherheit stehen gerade die Fahrgasttüren von Bussen und Schienenfahrzeugen besonders im Fokus. Gemeinsam mit dem Gesetzgeber haben Hersteller, Zulieferer und die Betreiber von Bussen und Bahnen Standards für den Einklemmschutz und die Einklemmüberwachung entwickelt, die in Neufahrzeugen umgesetzt worden sind und das größtmögliche Maß an Sicherheit für die Fahrgäste bieten. Bei vorhandenen Fahrzeugen, die schon länger im Einsatz sind, ist dieses Sicherheitsniveau nicht immer gegeben. Vorhandene Druckwellensysteme sind wartungsintensiv und störanfällig. Die Sicherheitsfunktion ist nicht überwachbar. Viele Betreiber sehen daher gerade in der Nachrüstung Handlungsbedarf. Dies gilt auch für Modernisierungsmaßnahmen, im Rahmen derer die Türen automatisiert werden.

Außer auf die Ausrüstung von Neufahrzeugen hat sich Gelbau insbesondere auf die Nachrüstung von Einstiegen an Altfahrzeugen spezialisiert. Das eigens für diesen Einsatz entwickelte Gelbau Quadro-Profil kann vielfach unter Verwendung der vorhandenen Fingerschutzprofile eingesetzt werden. Hierdurch wird eine Umrüstung einfach und wirtschaftlich. Viele Verkehrsbetriebe und Betreiber im In- und Ausland haben sich von diesem System überzeugt und setzen es seit Jahren erfolgreich ein.



MASCHINEN- UND ANLAGENBAU



Das von Scher- und Quetschkanten ausgehende Gefahrenpotenzial im Maschinen- und Anlagenbau ist vielfältig und betrifft alle Branchen, von der Automobilindustrie über die Stahl und Holz verarbeitende Industrie bis hin zur Kunststoffindustrie. Typische gefährdete Bereiche sind Hubtische und Arbeitsbühnen, automatisch betriebene Türen an Dreh-, Fräs- und Schweißstationen sowie Bearbeitungszentren und Schutzhauben an Pressen und Stanzen.

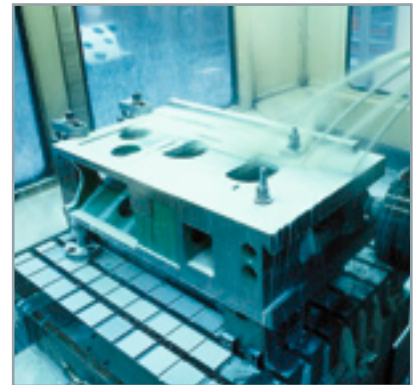

Anders als bei anderen Anwendungen ist hier vielfach die abzusichernde Schließkante nicht gerade, sondern folgt der Kontur der Maschine. Bei Gelbau kann durch die Verwendung von vorgefertigten Eckverbindungen mit fest vorgegebenen Winkelmaßen sowie durch die Möglichkeit der Konfektionierung von abweichenden Winkelmaßen nach Kundenwunsch die Schalteiste optimal an die Kontur der Schließkante angepasst werden. Einteilige, in den Ecken schaltende Lösungen lassen sich so einfach realisieren.



Neben dem Standardmaterial EPDM stehen auch Sicherheitsschaltleisten aus NBR zur Verfügung. Durch die bessere Beständigkeit gegen Öle, Schmiermittel und Kühlflüssigkeiten erhöhen sich die Standzeit bzw. Lebensdauer der Schalteiste bei entsprechenden Maschinen und Anlagen wie z. B. Dreh- oder Bohrmaschinen. Diese Eigenschaften sowie die hohe Qualität und die sensiblen Schalteigenschaften haben viele Hersteller überzeugt und dazu geführt, dass Sicherheitsschaltleisten von Gelbau heute bei vielen namhaften Herstellern in der Serienproduktion eingesetzt werden.

BÜHNENBAU



/// Auf den Brettern, die die Welt bedeuten, kommt es außer auf eine gekonnte schauspielerische Leistung oft genug auch auf eine ausgeklügelte Bühnentechnik an. Nicht in der Regieanweisung stehen allerdings Warnungen vor Quetschungen und Scherungen, die sich durch Unachtsamkeit gegenüber sich senkenden Plattformen ergeben können. Gelbau Sicherheitssysteme an Quetsch- und Schließkanten leisten einen effektiven Schutz und tragen so mit dazu bei, dass die Aufführung ein voller Erfolg wird.

/// Sicherheitsschaltleisten von Gelbau finden ihren Einsatz bei vielen namhaften Spielstätten und Spielhäusern im In- und Ausland ebenso wie auf Kreuzfahrtschiffen. Bauausführende Unternehmen im Bereich Bühnenbau schätzen die Möglichkeit der Selbstkonfektionierung der Gelbau Sicherheitsschaltleisten, die ihnen das größtmögliche Maß an Flexibilität in der Bauphase bietet.



STARKER SERVICE INKLUSIVE



Gelbau – immer nah
am Kunden

Durch ein flächendeckendes Netz an
Handelsvertretungen und Vertrags-
händlern in Deutschland und Europa

sichern wir Ihnen immer und überall
eine intensive Vor-Ort-Betreuung sowie
stets die optimale Lieferfähigkeit.

/ Gelbau stellt die Anforderungen und Wünsche seiner Kunden in den Mittelpunkt und ist ständig bestrebt, Ihnen ein guter und fairer Partner bei Problemlösungen zu sein.

/ Gelbau bietet Ihnen umfassende Serviceleistungen vor, während und nach dem Kauf. Beratungen vor Ort sind bei Gelbau ebenso selbstverständlich wie schnellste, kurzfristige Angebotsbearbeitung. Sie wollen Ihre Anlage mit unseren Produkten bemustern – kein Problem! Die zielorientierte Projekt- bzw. Entwicklungsbetreuung durch das Unternehmen und seine beispielhafte technische Rundum-Betreuung sind Services, die von den Kunden besonders hervorgehoben werden.

/ In puncto Konfektionierung haben Sie die Wahl, ob Sie sich die Ware von Gelbau im Werk komplett konfektionieren lassen oder die Konfektionierung selbst durchführen – die erforderlichen individuellen Schulungen erhalten Sie kostenlos. Sonderveredelungen wie das Eloxieren von C-Schienen oder die Ausführung von Rundungen, Bohrungen und Zuschnitten führt Gelbau auf Anfrage durch. Dasselbe gilt für die Lieferung von Sonderprofilen. Eine hohe Liefertreue können Sie bei allen Ihren Aufträgen bei Gelbau voraussetzen.

FRAGEN? HIER GIBT'S DIE ANTWORTEN!

Gelbau GmbH & Co. KG
Grandkaule 8–10
53859 Niederkassel
Telefon + 49 (0) 22 08/94 55-0
Telefax + 49 (0) 22 08/94 55-51
E-Mail info@gelbau.com
www.gelbau.com
Geschäftsführer Dipl.-Ing. Jürgen Menz

Geschäftszeiten

Montag – Donnerstag
8:00 – 12:30 Uhr / 13:00 – 16:00 Uhr

Freitag

8:00 – 13:00 Uhr

Anlieferungszeiten

Montag – Donnerstag
7:30 – 12:30 Uhr / 13:00 – 15:30 Uhr

Freitag

7:30 – 12:00 Uhr

PROFILE

/ Übersicht Profile

/ Contact-Duo-Profile

/ Quadro-Profile

/ Gummihüllprofile

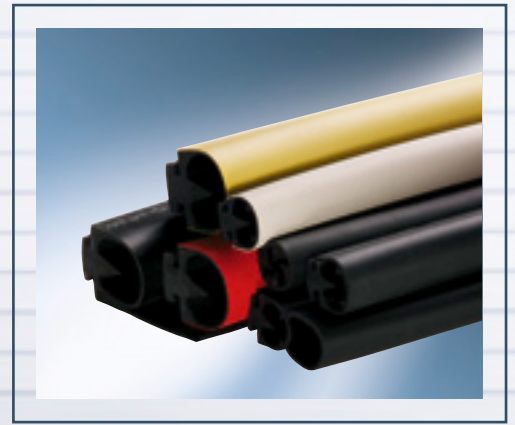

/ Contact-Duo-Profil – der sichere Kontakt

Die Gelbau Contact-Duo-Profile sind hochflexible einteilige Gummiprofile aus EPDM oder NBR, die sich ideal der Schließkante des Tores bzw. der Maschine anpassen. Die maximale Betätigungskraft liegt weit unter den von der Norm geforderten 150 N; ein Anfahrwinkel von bis zu +/- 45° ist möglich. In Verbindung mit dem angebotenen Zubehör und der Steckanschlusstechnik lässt sich das System einfach und sicher konfektionieren.

Die maximale Schaltleistenlänge beträgt 100 m. Neben der Verwendung von vorgefertigten Eckverbindern mit fest vorgegebenen Winkeln (90°, 120°, 135° und 150°) für die Profile 3100.0110I und 3100.0110N ist bei allen Profiltypen auch eine Konfektionierung abweichender Winkelmaße nach Kundenvorgabe möglich. Die Schaltleiste kann somit optimal an die Kontur der Schließkante angepasst werden. Hierdurch lassen sich einteilige, in den Ecken schaltende Lösungen realisieren. Auch ein Versatz in der Ebene sowie eine kreisförmige Verlegung bei einem Radius von mindestens 300 mm sind möglich.



Für die unterschiedlichen Anwendungen und Anforderungen steht ein breit gefächertes Programm an Profilen zur Verfügung. Allen gemeinsam ist die hochflexible und einteilige Bauform. Profiltypen mit Nachlaufkammer garantieren je nach Bauhöhe den geforderten Nachlaufweg. Die optionale Dichtlippe gleicht Unebenheiten im Boden aus und dichtet das Tor zuverlässig ab. Zwei unterschiedliche Profilfüße (Standard- und Braselmannfuß) sorgen für einen festen und sicheren Halt an den gängigen Aufnahmeschienen.

Die verwendeten Gummimischungen aus EPDM und NBR garantieren eine hohe Funktionssicherheit auch unter widrigen Bedingungen wie Feuchtigkeit und Schmutz (Schutzbauart IP 67) sowie Kälte und Hitze. Aufgrund ihrer dauerelastischen Eigenschaften bieten sie einen hohen Schutz gegen mechanische Beschädigungen. Ihre hohe Alterungsbeständigkeit garantiert diese Eigenschaften auch über einen langen Zeitraum. NBR ist darüber hinaus hoch beständig gegen Öle und Schmiermittel.

Als Systemkomponenten für Gelbau Contact-Duo-Profile stehen neben weiterem, optionalen Zubehör zur Verfügung: Auswerter, Stecker mit Anschlusskabel, Abschlussstecker mit Widerstand sowie Abschlusskappe.

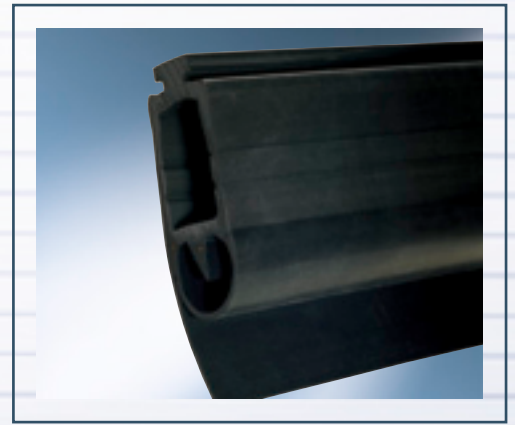

/ Quadro-Profil – aller guten Dinge sind vier

Das Gelbau Quadro-Profil kommt vor allem im Bereich des öffentlichen Personennahverkehrs zur Anwendung, wo es zur Absicherung von Schließkanten an Fahrgasttüren von Bussen und Bahnen eingesetzt wird. Das aus EPDM bestehende Profil ist nur in Verbindung mit einem Dichtprofil verwendbar. Es wird einfach in die Hohlkammer vorhandener oder auch neu entwickelter Dichtprofile eingeschoben. Die Profile haben einen Durchmesser von 18 mm bzw. 22 mm und benötigen ein Hüllprofil mit einem Mindestdurchmesser der Hohlkammer von 21,5 mm bzw. 25,5 mm. Das Profil ist durch eine hohe Empfindlichkeit gekennzeichnet.



Das Gelbau Quadro-Profil hat einen Wirkungsbereich von 360°. Außen ist das Profil vollständig isoliert. Durch Berührung der leitenden Zonen aufgrund mechanischen Drucks erfolgt eine elektrische Kontaktgabe. Immer mindestens drei der vier elektrisch leitenden Zonen berühren sich bei mechanischer Druckeinwirkung, was eine redundante Kontaktgabe sicherstellt. Die Auswerterelektronik öffnet hierbei den potenzialfreien Sicherheitskontakt, der die Öffnung der Tür einleitet. Durch den hohen Kontaktdruck, der durch eine geringe Kontaktfläche zustande kommt, wird eine Selbstreinigung der Kontaktfläche gewährleistet.

Als Systemkomponenten für Gelbau Quadro-Profil stehen zur Verfügung: Auswerter, Stecker mit Anschlusskabel, Abschlussstecker mit Widerstand, flexible Drahtbrücke, Abschlusskappe. Die Verwendung dieser Komponenten gewährleistet eine Schaltempfindlichkeit bis zum letzten Millimeter.

/ Gummihüllprofil – senkrechter Schutz



Tore mit senkrechten Schließkanten, z.B. Falttore, haben eine Holmbreite von ca. 50 mm und eine abzusichernde Spaltbreite von mindestens 120 mm. Die Schließkantenabsicherung soll die gesamte Holmbreite abdecken und den Spalt verschließen und abdichten, ohne dass die Schaltleiste ausgelöst wird. Gleichzeitig soll sie eine hohe seitliche Empfindlichkeit besitzen, sodass schon beim Eindrehen der Torflügel ein mögliches Einklemmen erkannt wird. Das speziell für diesen Einsatzzweck entwickelte Gummihüllprofil mit der dazugehörigen Aluminium-Spezialschiene und dem Contact-Duo-Profil 3100.1610 erfüllt diese Anforderungen.



CONTACT-DUO-PROFIL

/ Übersicht Contact-Duo-Profile

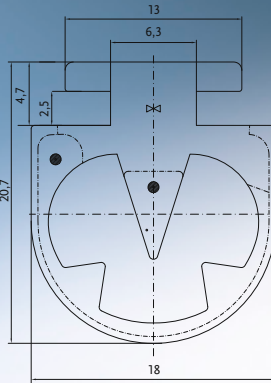
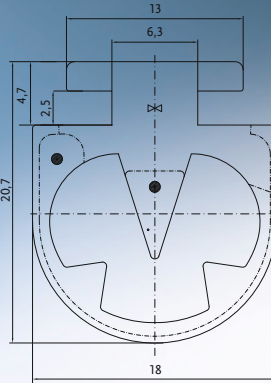
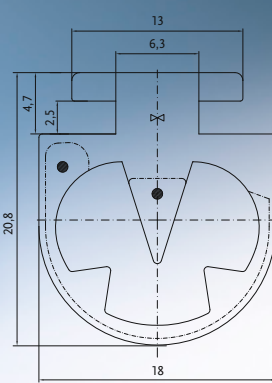

			
			
Profilübersicht			
Typ	018.10	018.10WHITE	018.10N
Artikel-Nr.	3100.0118	3100.0118W	3100.0118N
Farbe	Schwarz	Weiß	Schwarz
Material	EPDM	EPDM	NBR
Profilfuß	T-Fuß	T-Fuß	T-Fuß
Schaltkopf isoliert	ja	ja	ja
Dichtlippe	nein	nein	nein
Anschlussarten	AAS/AOS/ASS	AAS/AOS/ASS	AAS/AOS/ASS
Lieferlänge	30 m	30 m	20 m
Minstdurchmesser Hüllprofil			

Bei Maßen ohne Toleranzangaben gelten untolerante Maße nach DIN 7715 E2.



018.30	001.02	001.101	001.10RED	001.10YELLOW
3100.1830	3100.0102	3100.01101	3100.0110RED	3100.0110Y
Schwarz	Schwarz	Schwarz	Rot	Gelb
EPDM	EPDM	EPDM	EPDM	EPDM
T-Fuß	Brasermann	T-Fuß	T-Fuß	T-Fuß
ja	nein	ja	ja	ja
ja (Dichtsack)	nein	nein	nein	nein
AAS/AOS/ASS	AAS/AOS/ASS	AAS/AOS/ASS	AAS/AOS/ASS	AAS/AOS/ASS
25 m	20 m	20 m	20 m	20 m

CONTACT-DUO-PROFIL

/ Übersicht Contact-Duo-Profile



Profilübersicht			
Typ	001.10N	005.02	005.10
Artikel-Nr.	3100.0110N	3100.0502	3100.0510
Farbe	Schwarz	Schwarz	Schwarz
Material	NBR	EPDM	EPDM
Profilfuß	T-Fuß	Brasermann	T-Fuß
Schaltkopf isoliert	nein	nein	nein
Dichtlippe	nein	ja	ja
Anschlussarten	AAS/AOS/ASS	AAS/AOS/ASS	AAS/AOS/ASS
Lieferlänge	20 m	20 m	20 m
Minstdurchmesser Hüllprofil			

Bei Maßen ohne Toleranzangaben gelten untolerante Maße nach DIN 7715 E2.

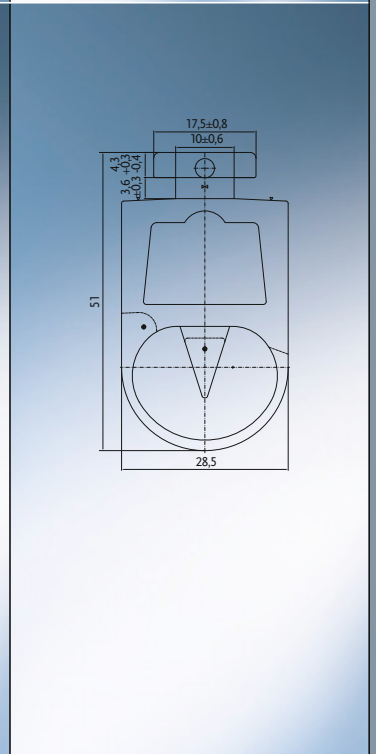
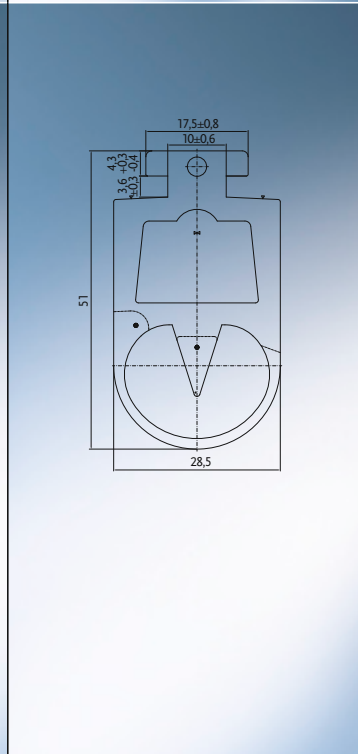
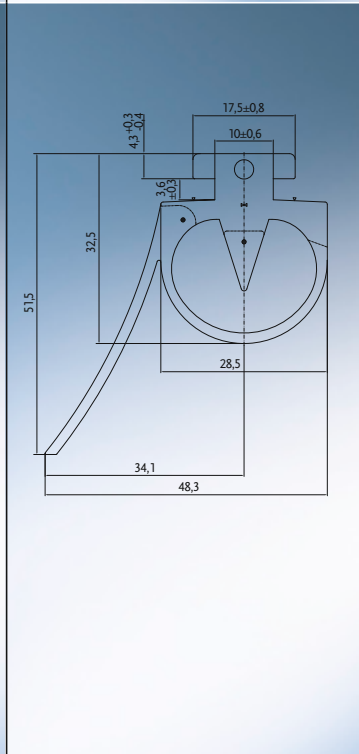
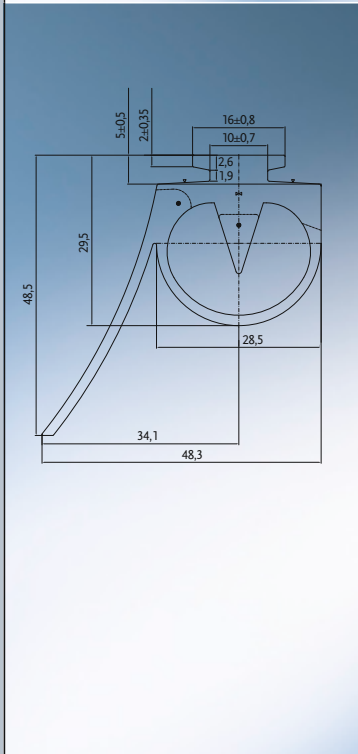

006.02
3100.0602
Schwarz
EPDM
Braselmann
nein
ja
AAS/AOS/ASS
20 m

006.10
3100.0610
Schwarz
EPDM
T-Fuß
nein
ja
AAS/AOS/ASS
20 m

016.10
3100.1610
Schwarz
EPDM
T-Fuß
nein
nein
AAS/AOS (Standard)
20 m

016.10N
3100.1610N
Schwarz
NBR
T-Fuß
nein
nein
AAS/AOS (Standard)
20 m

CONTACT-DUO-PROFIL

/ Übersicht Contact-Duo-Profile

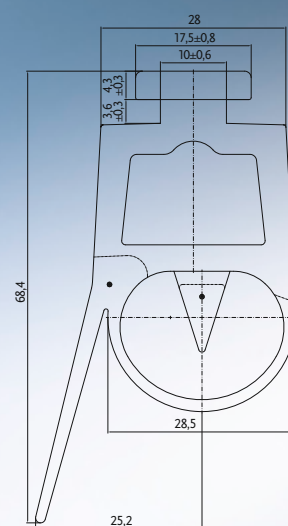
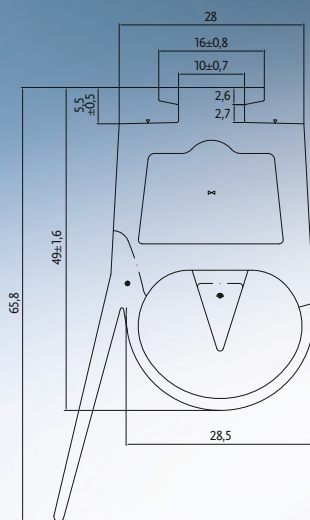
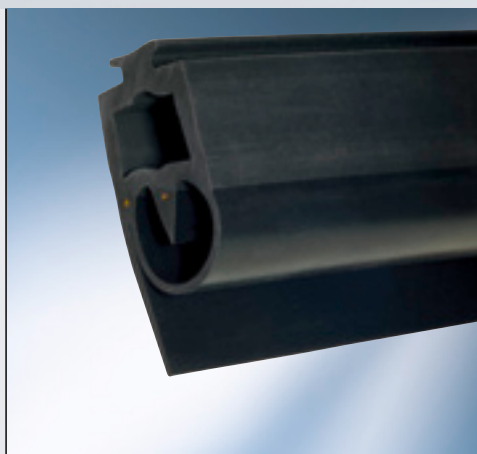

Profilübersicht

Typ	008.02	008.04
Artikel-Nr.	3100.0802	3100.0804
Farbe	Schwarz	Schwarz
Material	EPDM	EPDM
Profilfuß	Braselmann	T-Fuß
Schaltkopf isoliert	nein	nein
Dichtlippe	ja	ja
Anschlussarten	AAS/AOS (Standard)	AAS/AOS (Standard)
Lieferlänge	20 m	20 m
Minstdurchmesser Hüllprofil		

Bei Maßen ohne Toleranzangaben gelten untolerante Maße nach DIN 7715 E2.

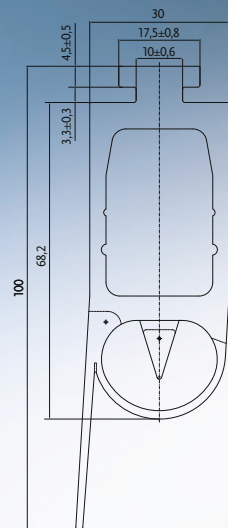
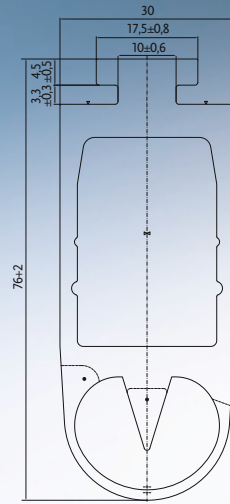
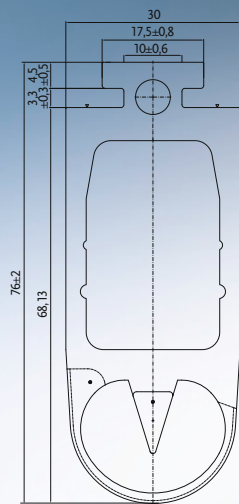
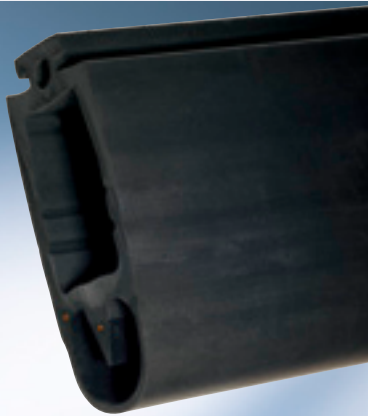

003.101
3100.03101

Schwarz
EPDM
T-Fuß

ja
nein

AAS/AOS (Standard)
20 m

003.10N
3100.0310N

Schwarz
NBR
T-Fuß

nein
nein

AAS/AOS (Standard)
20 m

002.10
3100.0210



Schwarz
EPDM
T-Fuß

nein
nein

AAS/AOS (Standard)
20 m

/ Übersicht Quadro-Profile

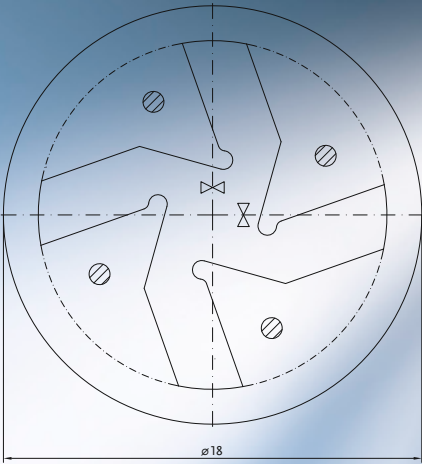
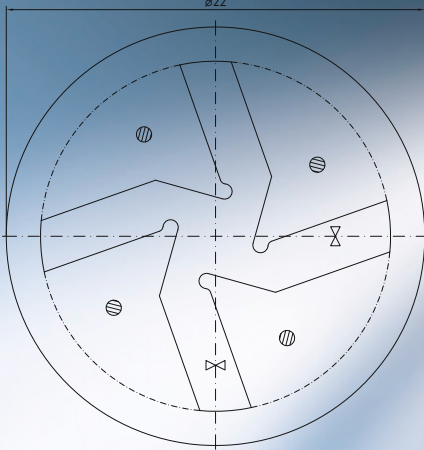

		
		
Profilübersicht		
Typ	060.00	080.00
Artikel-Nr.	3100.6000	3100.8000
Farbe	Schwarz	Schwarz
Material	EPDM	EPDM
Profilfuß		
Schaltkopf isoliert	ja	ja
Dichtlippe	nein	nein
Anschlussarten	AAS	AAS
Lieferlänge	max. 2,5 m	max. 2,5 m
Minstdurchmesser Hüllprofil	21,5 mm	25,5 mm

Bei Maßen ohne Toleranzangaben gelten untolerante Maße nach DIN 7715 E2.

GUMMIHÜLLPROFIL

/ Übersicht Gummihüllprofile

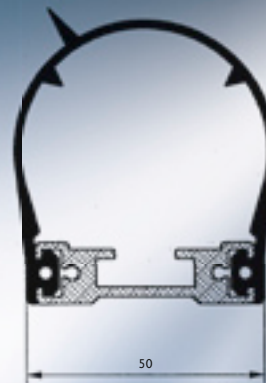
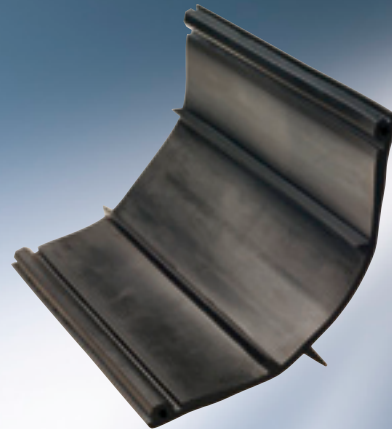
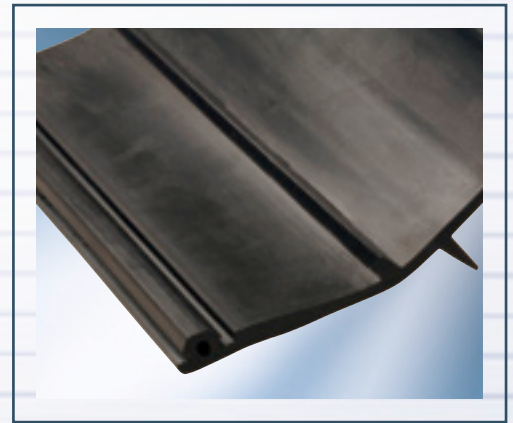

Profilübersicht

Typ	01.111
Artikel-Nr.	3100.1111
Farbe	Schwarz
Material	EPDM
Profilfuß	passend zur Alu-Spezialschiene 3045.2151
Lieferlänge	30 m

GUMMIHÜLLPROFIL

/ Gummihüllprofile für Sonderanwendungen

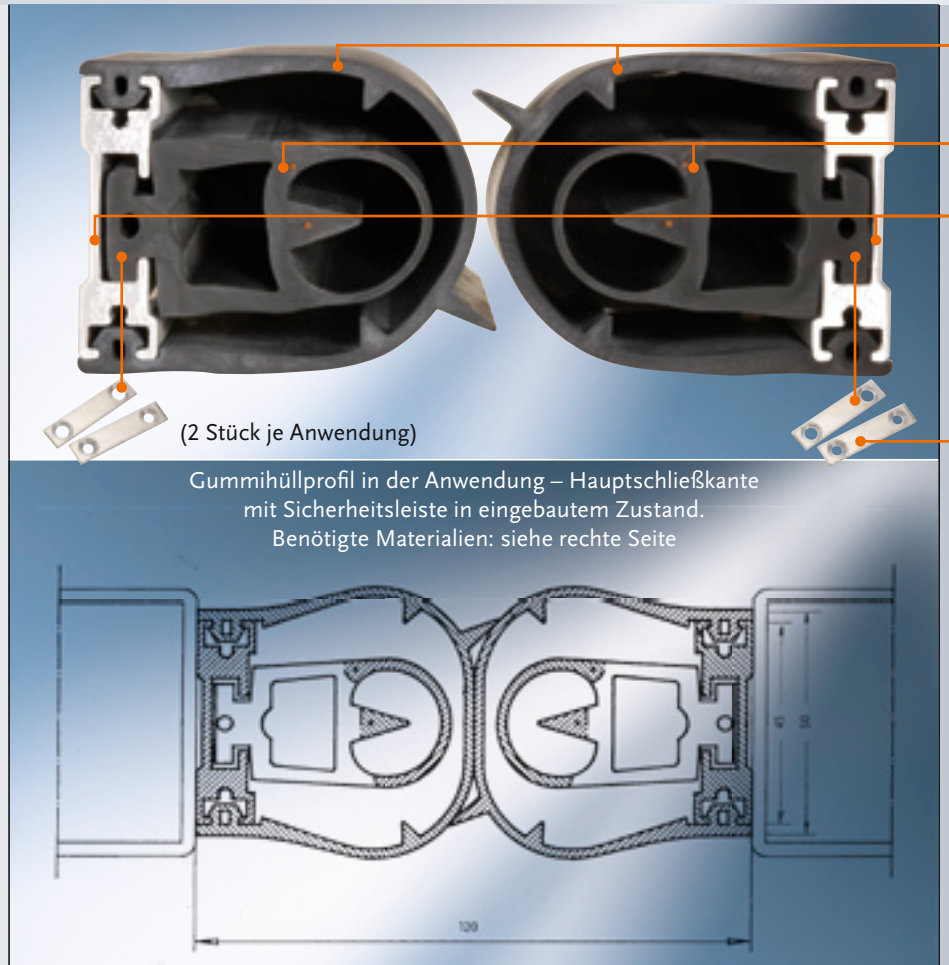

Profilübersicht

Typ	
Artikel-Nr.	
Farbe	
Material	
Profilfuß	
Schaltkopf isoliert	
Anschlussarten	
Lieferlänge	

Bei Maßen ohne Toleranzangaben gelten untolerante Maße nach DIN 7715 E2.



Gummihüllprofil 01.111



01.111

3100.1111

Schwarz

EPDM

passend zur Alu-Spezialschiene
3045.2151

30 m

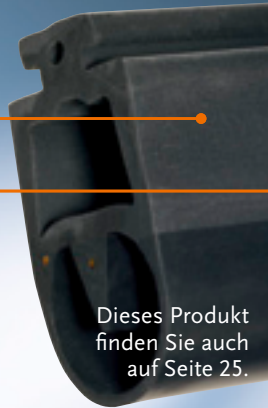

Dieses Produkt
finden Sie auch
auf Seite 25.

Contact-Duo-Profil 016.10

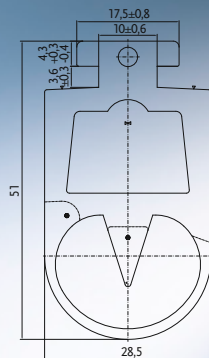

016.10

3100.1610

Schwarz

EPDM

T-Fuß

nein

AAS/AOS (Standard)

20 m



Dieses Produkt
finden Sie auch
auf Seite 69.

Alu-Spezialschiene

3045.2151

Aluminium Al Mg Si 0,5 F 22

6 m



Alu-Plättchen für
3045.2151

3050.2152

Aluminium

ZUBEHÖR

/ Übersicht Zubehör

- / Abschlussstecker mit Widerstand
- / Flexible Drahtbrücken
- / Anschlusskabel mit Stecker
- / Abschlusskappen



/ Abschlussstecker mit Widerstand – der Abschluss mit 8,2 kΩ

Die Systemkomponente Abschlussstecker mit Widerstand stellt in dem System den elektrischen Abschluss der Schaltleiste in Verbindung mit einem Widerstandsauswerter dar. Der Widerstand beträgt 8,2 kΩ.



/ Flexible Drahtbrücken – Verbindung für Quadro-Profil

Die Drahtbrücken finden beim Quadro-Profil Verwendung und sind hier ein Teil des Systems. Sie bilden die Kreuzverbindungen an der Abschlusseite.

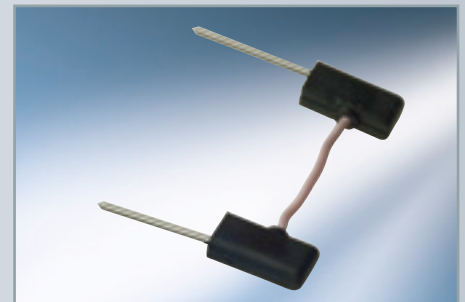

/ Anschlusskabel mit Stecker – immer in Verbindung

Die Systemkomponente Anschlusskabel mit Stecker wird zur Herstellung der Verbindung zwischen der Schaltleiste und dem Auswerter bzw. der Steuerung an der Anschlussseite eingesetzt. Sie ist in Längen von 0,35 m bis 15 m verfügbar.

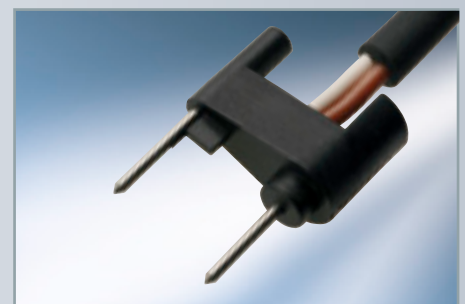

/ Abschlusskappen – sicherer Schutz nach IP 67

Die Abschlusskappen sind ein Teil der Systemkomponente der Gelbau Contact-Duo- und Quadro-Profile. Sie dienen dem feuchtigkeitsdichten Verschließen der Schaltleistenenden nach IP67. Verschiedene Anschlussarten stehen zur Verfügung. Passend zu den Profilen sind die Kappen in NBR und EPDM sowie in verschiedenen Farben lieferbar.

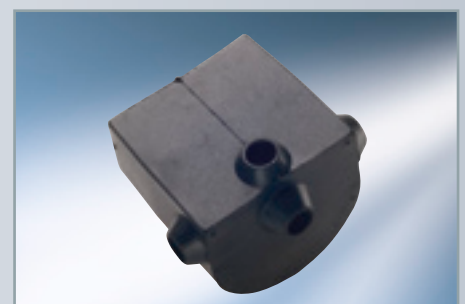

/ Spiralkabel

/ Eckverbinder

/ Anschlagpuffer

/ Montagezubehör



/ Spiralkabel – überbrückt Distanzen

Die Spiralkabel überbrücken im Torbau die Distanz zur Auswerterelektronik. Das Anschlusskabel der Schaltleiste wird zum Anschlusskasten am beweglichen Teil des Tores geführt. Von hier geht das Spiralkabel über den bei Bedarf genutzten Kabelabstandshalter zu einem weiteren Anschlusskasten am feststehenden Teil des Tores. Von dort wird die Verbindung zur Auswerterelektronik mit einem eigenständig isolierten Kundenkabel geschlossen. Eine Biegeschutzspirale am Anschlusskasten und am Abstandshalter dient zur Zugentlastung und als Knickschutz für das Spiralkabel.



/ Eckverbinder – für alle Winkel

Die Eckverbinder, die kein Teil des Systems sind, lösen das Problem der nicht schaltenden Ecken in der Konstruktion von individuellen Winkellösungen. Sie stellen dabei Verbindungsstellen mit voller Elastizität her. Horizontale und vertikale Eckverbinder in verschiedenen Winkeln mit Schenkellängen von 45 mm stehen zur Verfügung. Abweichend von den Standardwinkeln für die Profile 3100.0110I und 3100.0110N ist es möglich, alle Profiltypen mit Winkelmaßen nach Kundenvorgabe zu konfektionieren.



/ Anschlagpuffer – für längere Lebensdauer

Die Anschlagpuffer sind kein Teil des Systems, verhindern jedoch das Aufschlagen der Schaltleiste beim Absenken des Tores auf den Boden und verlängern somit deren Lebensdauer. Je nach Profilhöhe sind die Anschlagpuffer in den passenden Größen in Schwarz verfügbar. Im Lieferumfang enthalten ist ebenfalls eine Hammerkopfschraube zur Befestigung an der Montageschiene.



/ Montagezubehör – zur Eigenkonfektionierung

Zur Eigenkonfektionierung stehen verschiedene Hilfsmittel zur Verfügung. Der Cyanacrylat-Kleber von Gelbau eignet sich – wie in der Montageanleitung gezeigt – zum Verkleben und Versiegeln der Abschlusskappe sowohl in den Qualitäten NBR und EPDM wie auch zur Versiegelung des Kabelaustritts. Der Kleber steht in zwei verschiedenen Abfüllungen zur Verfügung. Mit der Gummischere wird gerade das Schneiden der Sicherheitsschaltleisten ohne Nachlaufkammer zum Kinderspiel.



/ Abschlussstecker mit Widerstand

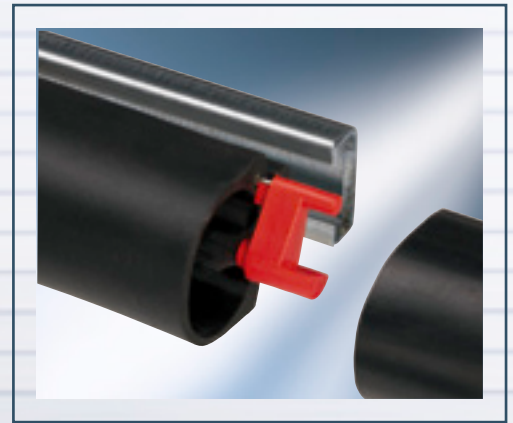

Zubehör Abschlussstecker mit Widerstand

Elektrischer Abschluss der Schalt-
leiste in Verbindung mit einem
Widerstandsauswerter

Artikelbeschreibung		8,2 kΩ	8,2 kΩ	8,2 kΩ	8,2 kΩ
Artikel-Nr.		3031.1306B	3031.1186	3031.1806	3031.2206
Für Schaltleistenprofil					
Typ	Artikel-Nr.				
001.02	3100.0102	X			
001.10I	3100.0110I	X			
001.10N	3100.0110N	X			
001.10RED	3100.0110RED	X			
001.10YELLOW	3100.0110Y	X			
018.10	3100.0118		X		
018.10N	3100.0118N		X		
018.10WHITE	3100.0118W		X		
002.10	3100.0210	X			
003.10I	3100.0310I	X			
003.10N	3100.0310N	X			
005.02	3100.0502	X			
005.10	3100.0510	X			
006.02	3100.0602	X			
006.10	3100.0610	X			
008.02	3100.0802	X			
008.04	3100.0804	X			
016.10	3100.1610	X			
016.10N	3100.1610N	X			
018.30	3100.1830		X		
060.00	3100.6000			X	
080.00	3100.8000				X
01.111	3100.1111				

/ Flexible Drahtbrücken



Zubehör Flexible Drahtbrücken

Zur Herstellung der
Kreuzverbindungen

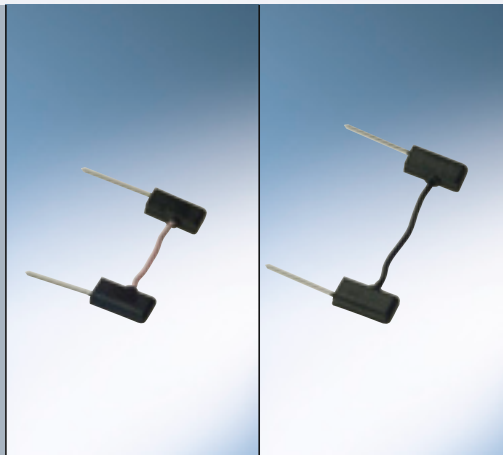

Artikelbeschreibung			
Artikel-Nr.		3031.1800	3031.2200
Für Schaltleistenprofil			
Typ	Artikel-Nr.		
001.02	3100.0102		
001.10I	3100.0110I		
001.10N	3100.0110N		
001.10RED	3100.0110RED		
001.10YELLOW	3100.0110Y		
018.10	3100.0118		
018.10N	3100.0118N		
018.10WHITE	3100.0118W		
002.10	3100.0210		
003.10I	3100.0310I		
003.10N	3100.0310N		
005.02	3100.0502		
005.10	3100.0510		
006.02	3100.0602		
006.10	3100.0610		
008.02	3100.0802		
008.04	3100.0804		
016.10	3100.1610		
016.10N	3100.1610N		
018.30	3100.1830		
060.00	3100.6000	X	
080.00	3100.8000		X
01.111	3100.1111		

/ Anschlusskabel mit Stecker

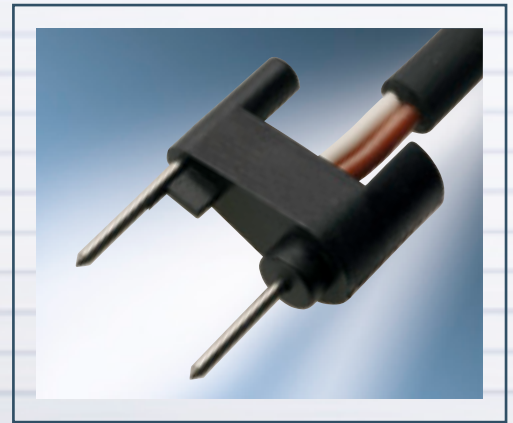

Zubehör Anschlusskabel mit Stecker

Zur Herstellung der Verbindung zwischen Schaltleiste und dem Auswerter bzw. der Steuerung



Artikelbeschreibung	Länge	0,35 m	1 m	2 m	3 m	4 m	5 m	10 m	15 m
Artikel-Nr.		3020.1300B	3020.1301B	3020.1302B	3020.1303B	3020.1304B	3020.1305B	3020.1306B	3020.1307B
Für Schaltleistenprofil									
Typ	Artikel-Nr.								
001.02	3100.0102	X	X	X	X	X	X	X	X
001.10I	3100.0110I	X	X	X	X	X	X	X	X
001.10N	3100.0110N	X	X	X	X	X	X	X	X
001.10RED	3100.0110RED	X	X	X	X	X	X	X	X
001.10YELLOW	3100.0110Y	X	X	X	X	X	X	X	X
018.10	3100.0118								
018.10N	3100.0118N								
018.10WHITE	3100.0118W								
002.10	3100.0210	X	X	X	X	X	X	X	X
003.10I	3100.0310I	X	X	X	X	X	X	X	X
003.10N	3100.0310N	X	X	X	X	X	X	X	X
005.02	3100.0502	X	X	X	X	X	X	X	X
005.10	3100.0510	X	X	X	X	X	X	X	X
006.02	3100.0602	X	X	X	X	X	X	X	X
006.10	3100.0610	X	X	X	X	X	X	X	X
008.02	3100.0802	X	X	X	X	X	X	X	X
008.04	3100.0804	X	X	X	X	X	X	X	X
016.10	3100.1610	X	X	X	X	X	X	X	X
016.10N	3100.1610N	X	X	X	X	X	X	X	X
018.30	3100.1830								
060.00	3100.6000								
080.00	3100.8000								
01.111	3100.1111								

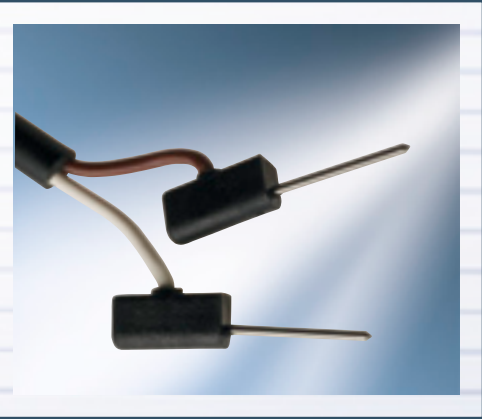

0,35 m	1 m	3 m	5 m	0,35 m	1 m	2 m	3 m	5 m	10 m
3020.1180	3020.1181	3020.1183	3020.1185	3020.2200	3020.2201	3020.2202	3020.2203	3020.2205	3020.2206
X	X	X	X						
X	X	X	X						
X	X	X	X						
X	X	X	X	X	X	X	X	X	X
				X	X	X	X	X	X

/ Abschlusskappen mit Umlaufrand



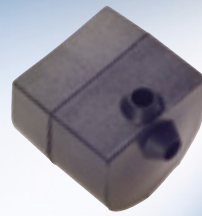
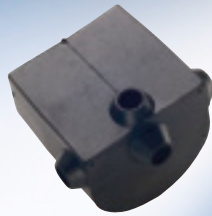

Zubehör Abschlusskappe mit Umlaufrand

Zum staub- und feuchtigkeitsdichten
Verschließen der Schaltleistenenden
(IP 67)

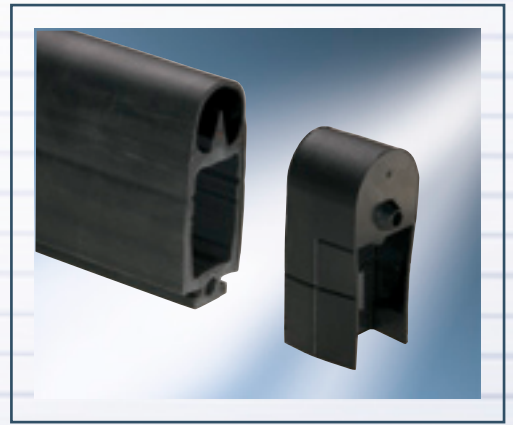

Artikelbeschreibung		EPDM-Kappe mit vier möglichen Kabelabgängen*	EPDM-Kappe mit zwei möglichen Kabelabgängen*	EPDM-Kappe mit vier möglichen Kabelabgängen, Rot*
Artikel-Nr.		3050.1302	3050.1302-2	3050.1302R
Für Schaltleistenprofil				
Typ	Artikel-Nr.			
001.02	3100.0102	X	X	
001.10I	3100.0110I	X	X	
001.10N	3100.0110N			
001.10RED	3100.0110RED			X
001.10YELLOW	3100.0110Y			
018.10	3100.0118			
018.10N	3100.0118N			
018.10WHITE	3100.0118W			
002.10	3100.0210			
003.10I	3100.0310I			
003.10N	3100.0310N			
005.02	3100.0502	X	X	
005.10	3100.0510	X	X	
006.02	3100.0602	X	X	
006.10	3100.0610	X	X	
008.02	3100.0802			
008.04	3100.0804			
016.10	3100.1610			
016.10N	3100.1610N			
018.30	3100.1830			
060.00	3100.6000			
080.00	3100.8000			
01.111	3100.1111			

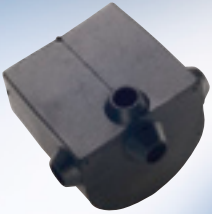
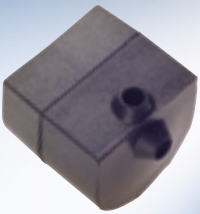
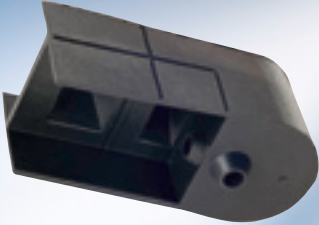

			
EPDM-Kappe mit vier möglichen Kabelabgängen, Gelb*	NBR-Kappe mit vier möglichen Kabelabgängen*	NBR-Kappe mit zwei möglichen Kabelabgängen*	EPDM-Kappe mit zwei möglichen Kabelabgängen*
3050.1302Y	3050.1302N	3050.1302N-2	3050.1303B
	X	X	
X			
			X
			X
			X
			X
			X

*siehe Anschlussarten Seite 42

/ Abschlusskappen mit Umlaufrand





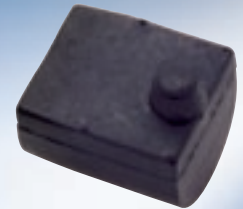
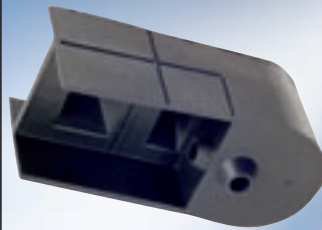

Zubehör Abschlusskappe mit Umlaufrand

Zum feuchtigkeitsdichten Verschließen
der Schaltleisten-Enden (IP 67)



Artikelbeschreibung		NBR-Kappe mit zwei möglichen Kabelabgängen*	EPDM-Kappe mit zwei möglichen Kabelabgängen*	EPDM-Kappe mit einem möglichen Kabelabgang*
Artikel-Nr.		3050.1303N	3050.1318	3050.1318-1
Für Schaltleistenprofil				
Typ	Artikel-Nr.			
001.02	3100.0102			
001.10I	3100.0110I			
001.10N	3100.0110N			
001.10RED	3100.0110RED			
001.10YELLOW	3100.0110Y			
018.10	3100.0118		X	X
018.10N	3100.0118N			
018.10WHITE	3100.0118W			
002.10	3100.0210			
003.10I	3100.0310I			
003.10N	3100.0310N	X		
005.02	3100.0502			
005.10	3100.0510			
006.02	3100.0602			
006.10	3100.0610			
008.02	3100.0802			
008.04	3100.0804			
016.10	3100.1610			
016.10N	3100.1610N	X		
018.30	3100.1830		X	X
060.00	3100.6000			
080.00	3100.8000			
01.111	3100.1111			



			
EPDM-Kappe mit zwei möglichen Kabelabgängen, Weiß*	NBR-Kappe mit zwei möglichen Kabelabgängen*	EPDM-Kappe mit einem Kabelabgang*	EPDM-Kappe mit einem Kabelabgang*
3050.1318W	3050.1318N	3050.1802	3050.2202

*siehe Anschlussarten Seite 42

/ Anschlussarten Abschlusskappen

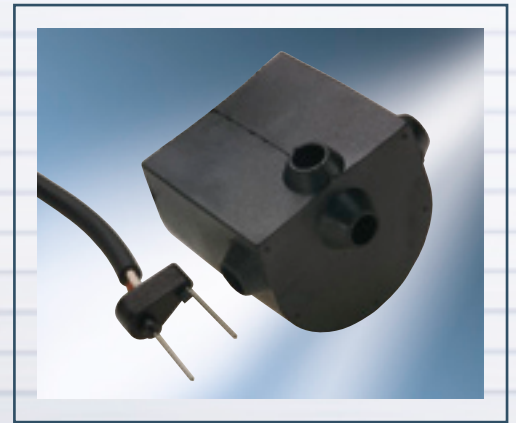

Auswahl der Anschlussart bei Werkskonfektionierung

Anschlussarten/Kappentyp		Profiltypen
Artikel-Nr.	Artikel-Nr.	Artikel-Nr.
3050.1302 3050.1302R 3050.1302Y 3050.1302N		3100.0102
		3100.0110I
		3100.0110N
		3100.0110RED
		3100.0110Y
		3100.0502
		3100.0510
		3100.0602
		3100.0610
		3100.0118
3050.1318 3050.1318W 3050.1318N		3100.0118N
		3100.0118W
		3100.1830
		3100.0210
3050.1802 3050.2202		3100.0310I
		3100.0310N
		3100.0802
		3100.0804
		3100.1610
		3100.1610N
		3100.6000
		3100.8000

ASS: Es ist immer eine Seitenangabe erforderlich (links bzw. rechts).
AOS/AAS: Die Seitenangabe ist nur bei Profilen mit Dichtlippe erforderlich.

Die Seitenangabe erfolgt immer aus der Sicht von innen auf das Tor. Bei Profilen mit Dichtlippe liegt diese immer außen.

/ Spiralkabel



Zubehör Spiralkabel

Zur Verbindung des beweglichen Teils
des Tores mit der Auswerterelektronik



Artikelbeschreibung	Spiralkabel Wendelleitung 500 mm Auszugslänge 2,50 m für Torhöhe 4,50 m	Spiralkabel Wendelleitung 750 mm Auszugslänge 3,00 m für Torhöhe 5,50 m	Spiralkabel Wendelleitung 900 mm Auszugslänge 3,50 m für Torhöhe 7,00 m	Anschlusskasten Verbindung zwi- schen Schaltleiste und Spiralkabel am bewegten Teil Lieferumfang: Gehäuse, 2-polige Klemme und Biegeschutzspirale	Kabelabstands- halter Aufnahme des Spiralkabels am stationären Teil Lieferumfang: Abstandshalter mit Biegeschutz- spirale
Artikel-Nr.	3020.2450	3020.2600	3020.2700	3090.0116	3090.0107
Farbe	Orange	Orange	Orange		
Kabelquerschnitt	2 x 0,75 mm ²	2 x 0,75 mm ²	2 x 0,75 mm ²		
Kabelenden	vorkonfektionierte Aderendhülsen	vorkonfektionierte Aderendhülsen	vorkonfektionierte Aderendhülsen		

/ Eckverbinder



Zubehör Eckverbinder

Zur Herstellung von schaltenden Eckverbindungen

Horizontal: bei Verbindungsstellen mit Richtungsänderungen ohne Ebenenversatz

Vertikal: bei Verbindungsstellen mit Versatz in der Ebene

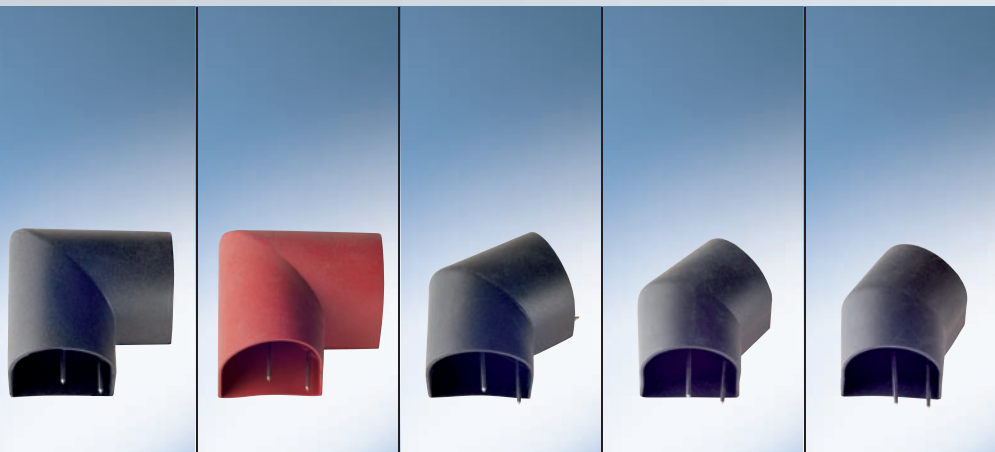

Artikelbeschreibung	EPDM, 90° horizontal	EPDM, Rot, 90° horizontal	EPDM, 120° horizontal	EPDM, 135° horizontal	EPDM, 150° horizontal
Artikel-Nr.	3050.0071	3050.0071R	3050.0071A	3050.0071B	3050.0071C
Für Schaltleistenprofil					
Typ	Artikel-Nr.				
001.02	3100.0102				
001.10I	X		X	X	X
001.10N	3100.0110N				
001.10RED	3100.0110RED				
001.10YELLOW	3100.0110Y				
018.10	3100.0118				
018.10N	3100.0118N				
018.10WHITE	3100.0118W				
002.10	3100.0210				
003.10I	3100.0310I				
003.10N	3100.0310N				
005.02	3100.0502				
005.10	3100.0510				
006.02	3100.0602				
006.10	3100.0610				
008.02	3100.0802				
008.04	3100.0804				
016.10	3100.1610				
016.10N	3100.1610N				
018.30	3100.1830				
060.00	3100.6000				
080.00	3100.8000				
01.111	3100.1111				



EPDM, 90° vertikal	EPDM, Gelb, 90° vertikal	NBR, 90° horizontal	NBR, 120° horizontal	NBR, 135° horizontal	NBR, 150° horizontal	NBR, 90° vertikal
3050.0072	3050.0072Y	3050.0071N	3050.0071NA	3050.0071NB	3050.0071NC	3050.0072N
X	X	X	X	X	X	X

/ Anschlagpuffer



Zubehör Anschlagpuffer

Verhindert das Aufschlagen der Schaltleiste beim Absenken des Tores auf den Boden. Somit verlängert sich die Lebensdauer der Schaltleiste.

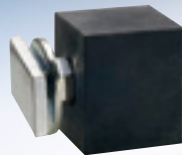

Artikelbeschreibung	Größe 30 x 35 x 30 mm Lieferumfang: Anschlagpuffer und Hammerkopfschraube zur Befestigung	Größe 30 x 35 x 46 mm Lieferumfang: Anschlagpuffer und Hammerkopfschraube zur Befestigung	Größe 30 x 35 x 70 mm Lieferumfang: Anschlagpuffer und Hammerkopfschraube zur Befestigung
Artikel-Nr.	3090.1150	3090.1151	3090.1152
Für Schaltleistenprofil			
Typ	Artikel-Nr.		
001.02	3100.0102		
001.10I	3100.0110I	X	
001.10N	3100.0110N	X	
001.10RED	3100.0110RED	X	
001.10YELLOW	3100.0110Y	X	
018.10	3100.0118		
018.10N	3100.0118N		
018.10WHITE	3100.0118W		
002.10	3100.0210		X
003.10I	3100.0310I		X
003.10N	3100.0310N		
005.02	3100.0502		
005.10	3100.0510	X	
006.02	3100.0602		
006.10	3100.0610	X	
008.02	3100.0802		
008.04	3100.0804		X
016.10	3100.1610		X
016.10N	3100.1610N		
018.30	3100.1830		
060.00	3100.6000		
080.00	3100.8000		
01.111	3100.1111		

/ Montagezubehör



	
<p>Verklebt und versiegelt die Abschlusskappen und den Kabelaustritt* inkl. Pipette</p>	<p>Spezialschere zum Schneiden von Gummimaterialien</p>
<p>Artikel-Nr. 3057.0012 3057.0050</p>	<p>0100.3084</p>
<p>Abfüllung 20 g 5 g</p>	

Montagezubehör Hilfsmittel zur Eigenkonfektionierung

Artikelbeschreibung

Artikel-Nr. Abfüllung

*siehe Montageanleitung

SCHALTGERÄTE (AUSWERTER)

/ Übersicht Schaltgeräte

/ Schaltgeräte in Gehäusetypen A, B, C, D



/ Schaltgeräte – volle Kontrolle

Die Schaltgeräte überwachen die angeschlossene Schaltleiste hinsichtlich Betätigung und Unterbrechung. Sie stellen einen potenzialfreien Sicherheitsrelaiskontakt für Stopp zur Verfügung.

Schaltleisten bis zu einer Länge von 100 m können an die Schaltgeräte angeschlossen werden. Die Überwachung erfolgt nach dem Ruhestromprinzip mit einem Widerstand von 8,2 k Ω als elektrischem Abschluss. Die Schaltgeräte besitzen drei LEDs (grün, gelb, rot), durch die verschiedene Zustände angezeigt werden:

- **Grün:** Schaltleiste angeschlossen, System betriebsbereit, Sicherheitskontakte geschlossen
- **Gelb:** Fehlermeldung „Unterbrechung Sensorkreis“, Sicherheitskontakte geöffnet
- **Rot:** Schaltleiste betätigt, Sicherheitskontakte geöffnet

Zeigen bei einfehlersicheren (redundanten) Geräten (Sicherheitskategorie 3) die Kanäle einen unterschiedlichen Status an, liegt eine Systemstörung vor und die Sicherheitskontakte werden geöffnet.

Wird die Schaltleiste betätigt, fallen die bzw. fällt das Relais ab und die Sicherheitskontakte sind geöffnet.



Gehäusotyp A



Gehäusotyp B

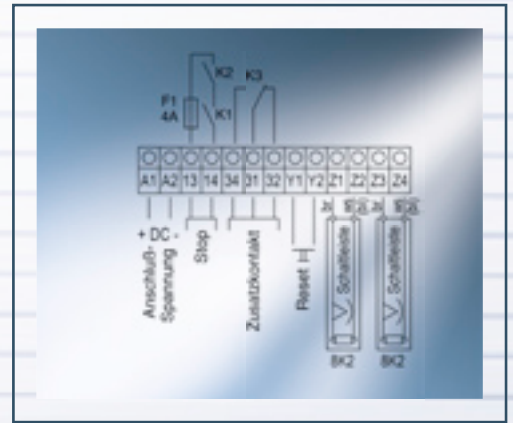

/ Gehäuse Typ A

Das Gehäuse für den Einbau des Schaltgerätes in einen Schaltschrank wird für Auswerter der Sicherheitskategorien 1 und 3 eingesetzt. Es findet Verwendung, wenn ausreichend Platz im Schaltschrank vorhanden ist. Das Gehäuse hat eine Abmessung von 45 x 75 x 120 mm (B x H x T).

/ Gehäuse Typ B

Das Aufputzgehäuse kommt für Auswerter der Sicherheitskategorien 1 und 3 zum Einsatz.



Gehäusetyp C

/ Gehäuse Typ C

Das Gehäuse für den Schaltschrankeinbau wird für Auswerter der Sicherheitskategorie 3 eingesetzt. Da das Gehäuse eine Breite von nur 22,5 mm hat, findet es Verwendung, wenn nicht genügend Platz im Schaltschrank vorhanden ist. Die Abmessungen des Gehäuses betragen insgesamt 22,5 x 100 x 110 mm (B x H x T).



Gehäusetyp D

/ Gehäuse Typ D

Das Gehäuse für den Schaltschrankeinbau kommt für Auswerter der Sicherheitskategorie 1 zum Einsatz. Durch seine geringe Breite von 22,5 mm liegt der Einsatzbereich des Gehäuses ebenfalls in Schaltschränken mit eingeschränktem Platzangebot. Insgesamt misst das Gehäuse 22,5 x 75 x 111 mm (B x H x T).

SCHALTGERÄTE (AUSWERTER)

/ Übersicht Schaltgeräte

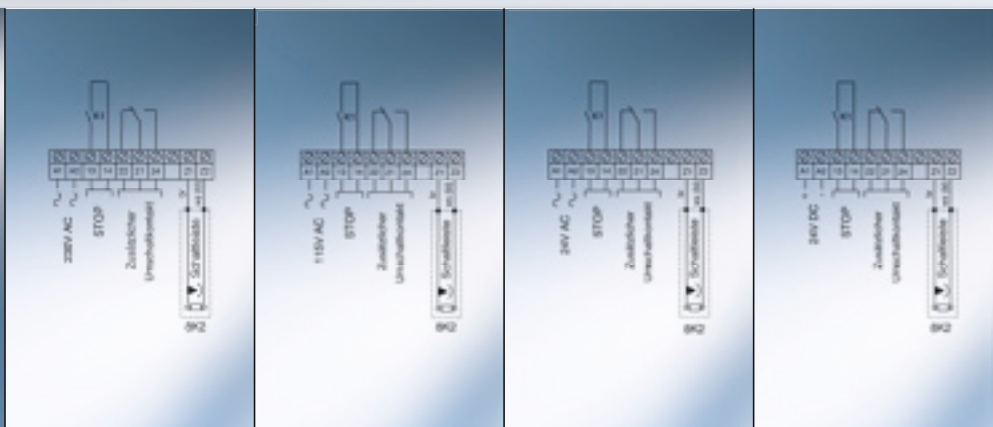

Gehäusetyp A

Typ	212.00	212.01	212.04	212.06
Artikel-Nr.	3002.1200	3002.1201	3002.1204	3002.1206
Sicherheitskategorie nach EN 954-1	1	1	1	1
Funktionen				
Eingang:				
1 Schaltleiste	X	X	X	X
2 Schaltleisten				
Ausgang:				
1 Ausgang mit 2 Relais mit je 1 Öffner in Serie, zwangsgeführt				
2 Ausgänge mit 2 Relais mit je 1 Öffner in Serie, zwangsgeführt				
1 Ausgang mit 2 Relais, Öffner getrennt verfügbar, zwangsgeführt				
1 Ausgang mit 1 Relaiskontakt (Öffner)	X	X	X	X
2 Ausgänge mit je 1 Relaiskontakt (Öffner)				
Zusatzfunktionen:				
Wechsler	X	X	X	X
Reset				
Schlupftürkontakt				
Wiederauffahrt 0,5 s verzögert				
Versorgungsspannung A1 – A2	230 V AC	115 V AC	24 V AC	24 V DC
Nennleistung	4 VA	4 VA	4 VA	4 VA
Netzteil; AC/DC-Wandler potenzialgetrennt	X	X	X	X
Sensor Ruhestrom Z1 – Z4	ca. 0,6 mA	ca. 0,6 mA	ca. 0,6 mA	ca. 0,6 mA
Relaiskontakte 13 – 14; 21 – 24				
max. Schaltspannung AC/DC	250 V/24 V	250 V/24 V	250 V/24 V	250 V/24 V
max. Schaltstrom AC/DC	6 A/2 A	6 A/2 A	6 A/2 A	6 A/2 A
zul. Betriebstemperatur	-20..+55 °C	-20..+55 °C	-20..+55 °C	-20..+55 °C
Gehäuse:				
Abmessungen (B x H x T) in mm	45 x 75 x 120	45 x 75 x 120	45 x 75 x 120	45 x 75 x 120
Schutzart Gehäuse/Kontakte	IP 40/IP 20	IP 40/IP 20	IP 40/IP 20	IP 40/IP 20
Gewicht	390 g	390 g	390 g	390 g
Prüfungen:				
EN 954-1	X	X	X	X
EN 50121-3-2				
EN 50155				

Diodenauswerter stehen optional zur Verfügung.

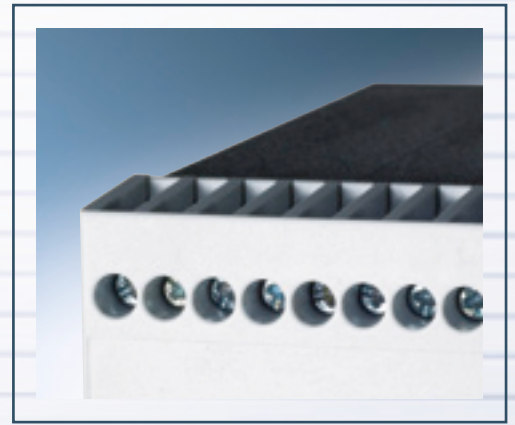

212.08T	232.00	232.06	232.06U	232.08T
3002.1208T	3002.3200	3002.3206	3002.3206U	3002.3208T
1	1	1	1	1
X				
	X	X	X	X
	X	X	X	
X				X
18 – 60 V DC	230 V AC	24 V DC	24 V DC	18 – 60 V DC
1 VA	4 VA	4 VA	4 VA	4 VA
X	X	X	X	X
ca. 0,6 mA	ca. 0,6 mA	ca. 0,6 mA	ca. 0,6 mA	ca. 0,6 mA
250 V/24 V	250 V/24 V	250 V/24 V	250 V/24 V	250 V/24 V
6 A/2 A	6 A/2 A	6 A/2 A	6 A/2 A	6 A/2 A
-20..+55 °C	-20..+55 °C	-20..+55 °C	-20..+55 °C	-20..+55 °C
45 x 75 x 120	45 x 75 x 120	45 x 75 x 120	45 x 75 x 120	45 x 75 x 120
IP 40/IP 20	IP 40/IP 20	IP 40/IP 20	IP 40/IP 20	IP 40/IP 20
390 g	390 g	390 g	390 g	390 g
X	X	X	X	X
X				X
X				X

SCHALTGERÄTE (AUSWERTER)

/ Übersicht Schaltgeräte

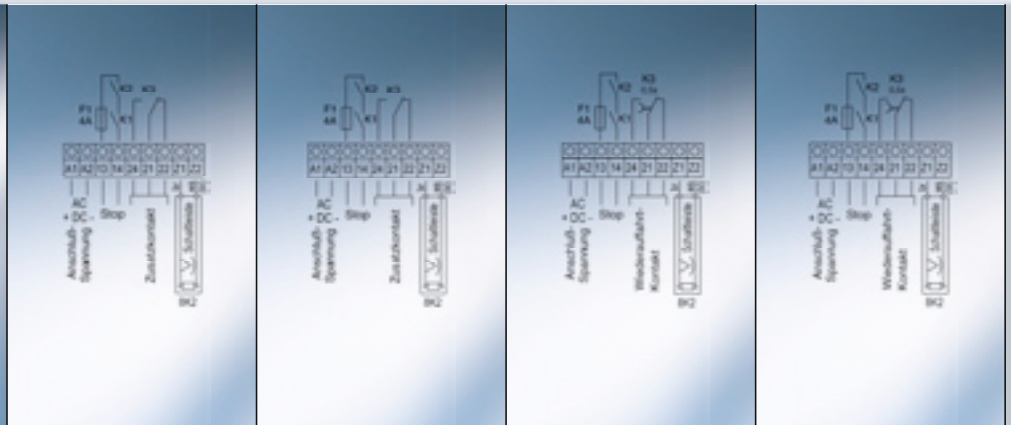

Gehäusetyp A

Typ	252.00Z	252.06Z	252.10Z	252.16Z
Artikel-Nr.	3002.5200Z	3002.5206Z	3002.5210Z	3002.5216Z
Sicherheitskategorie nach EN 954-1	3	3	3	3
Funktionen				
Eingang:				
1 Schaltleiste	X	X	X	X
2 Schaltleisten				
Ausgang:				
1 Ausgang mit 2 Relais mit je 1 Öffner in Serie, zwangsgeführt	X	X	X	X
2 Ausgänge mit 2 Relais mit je 1 Öffner in Serie, zwangsgeführt				
1 Ausgang mit 2 Relais, Öffner getrennt verfügbar, zwangsgeführt				
1 Ausgang mit 1 Relaiskontakt (Öffner)				
2 Ausgänge mit je 1 Relaiskontakt (Öffner)				
Zusatzfunktionen:				
Wechsler	X	X		
Reset				
Schlupftürkontakt				
Wiederauffahrt 0,5 s verzögert			X	X
Versorgungsspannung A1 – A2	230 V AC	24 V DC	230 V AC	24 V DC
Nennleistung	3 VA	3 VA	3 VA	3 VA
Netzteil; AC/DC-Wandler potenzialgetrennt	X	X	X	X
Sensor Ruhestrom Z1 – Z4	ca. 0,6 mA	ca. 0,6 mA	ca. 0,6 mA	ca. 0,6 mA
Relaiskontakte 13 – 14; 21 – 24				
max. Schaltspannung AC/DC	250 V/24 V	250 V/24 V	250 V/24 V	250 V/24 V
max. Schaltstrom AC/DC	4 A/2 A	4 A/2 A	4 A/2 A	4 A/2 A
zul. Betriebstemperatur	-20..+55 °C	-20..+55 °C	-20..+55 °C	-20..+55 °C
Gehäuse:				
Abmessungen (B x H x T) in mm	45 x 75 x 120	45 x 75 x 120	45 x 75 x 120	45 x 75 x 120
Schutzart Gehäuse/Kontakte	IP 40/IP 20	IP 40/IP 20	IP 40/IP 20	IP 40/IP 20
Gewicht	390 g	390 g	390 g	390 g
Prüfungen:				
EN 954-1	X	X	X	X
EN 50121-3-2				
EN 50155				

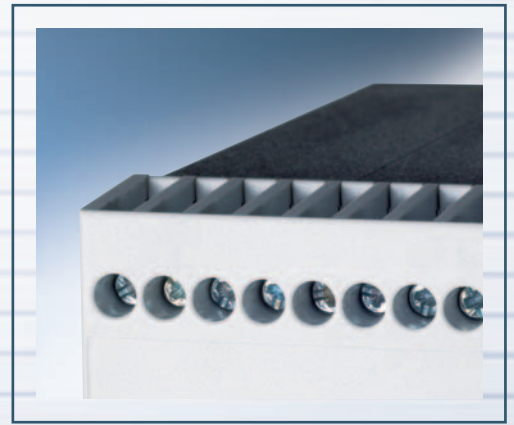

252.40Z	252.46Z	252.40Z2	252.46Z2	262.00Z
3002.5240Z	3002.5246Z	3002.5240Z2	3002.5246Z2	3002.6200Z
3	3	3	3	3
X	X	X	X	X
X	X			X
		X	X	
X	X	X	X	X
X	X	X	X	X
230 V AC	24 V DC	230 V AC	24 V DC	230 V AC
3 VA	3 VA	3 VA	3 VA	3 VA
X	X	X	X	X
ca. 0,6 mA	ca. 0,6 mA	ca. 0,6 mA	ca. 0,6 mA	ca. 0,6 mA
250 V/24 V	250 V/24 V	250 V/24 V	250 V/24 V	250 V/24 V
4 A/2 A	4 A/2 A	4 A/2 A	4 A/2 A	4 A/2 A
-20..+55 °C	-20..+55 °C	-20..+55 °C	-20..+55 °C	-20..+55 °C
45 x 75 x 120	45 x 75 x 120	45 x 75 x 120	45 x 75 x 120	45 x 75 x 120
IP 40/IP 20	IP 40/IP 20	IP 40/IP 20	IP 40/IP 20	IP 40/IP 20
390 g	390 g	390 g	390 g	390 g
X	X	X	X	X

SCHALTGERÄTE (AUSWERTER)

/ Übersicht Schaltgeräte



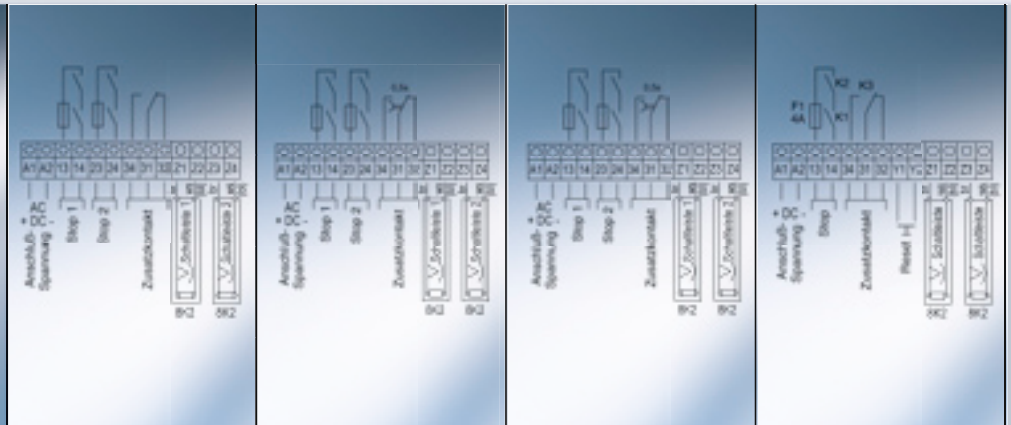

Gehäusetyp A

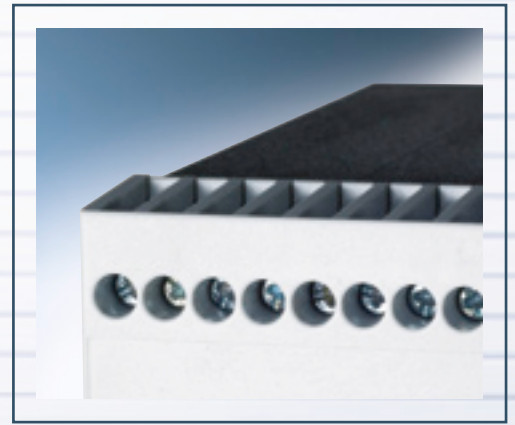

Typ	262.06Z	262.10Z	262.16Z	262.40Z
Artikel-Nr.	3002.6206Z	3002.6210Z	3002.6216Z	3002.6240Z
Sicherheitskategorie nach EN 954-1	3	3	3	3
Funktionen				
Eingang:				
1 Schaltleiste				
2 Schaltleisten	X	X	X	X
Ausgang:				
1 Ausgang mit 2 Relais mit je 1 Öffner in Serie, zwangsgeführt				X
2 Ausgänge mit 2 Relais mit je 1 Öffner in Serie, zwangsgeführt	X	X	X	
1 Ausgang mit 2 Relais, Öffner getrennt verfügbar, zwangsgeführt				
1 Ausgang mit 1 Relaiskontakt (Öffner)				
2 Ausgänge mit je 1 Relaiskontakt (Öffner)				
Zusatzfunktionen:				
Wechsler	X			X
Reset				
Schlupftürkontakt				
Wiederauffahrt 0,5 s verzögert (Wechsler)		X	X	
Versorgungsspannung A1 – A2	24 V DC	230 V AC	24 V DC	230 V AC
Nennleistung	3 VA	3 VA	3 VA	3 VA
Netzteil; AC/DC-Wandler potenzialgetrennt	X	X	X	X
Sensor Ruhestrom Z1 – Z4	ca. 0,6 mA	ca. 0,6 mA	ca. 0,6 mA	ca. 0,6 mA
Relaiskontakte 13 – 14; 21 – 24				
max. Schaltspannung AC/DC	250 V/24 V	250 V/24 V	250 V/24 V	250 V/24 V
max. Schaltstrom AC/DC	4 A/2 A	4 A/2 A	4 A/2 A	4 A/2 A
zul. Betriebstemperatur	-20..+55 °C	-20..+55 °C	-20..+55 °C	-20..+55 °C
Gehäuse:				
Abmessungen (B x H x T) in mm	45 x 75 x 120	45 x 75 x 120	45 x 75 x 120	45 x 75 x 120
Schutzart Gehäuse/Kontakte	IP 40/IP 20	IP 40/IP 20	IP 40/IP 20	IP 40/IP 20
Gewicht	390 g	390 g	390 g	390 g
Prüfungen:				
EN 954-1	X	X	X	X
EN 50121-3-2				
EN 50155				

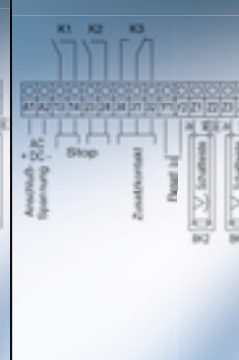

		
262.46Z	262.40Z2	262.46Z2
3002.6246Z	3002.6240Z2	3002.6246Z2
3	3	3
X	X	X
X		
	X	X
X	X	X
	X	X
24 V DC	230 V AC	24 V DC
3 VA	3 VA	3 VA
X	X	X
ca. 0,6 mA	ca. 0,6 mA	ca. 0,6 mA
250 V/24 V	250 V/24 V	250 V/24 V
4 A/2 A	4 A/2 A	4 A/2 A
-20..+55 °C	-20..+55 °C	-20..+55 °C
45 x 75 x 120	45 x 75 x 120	45 x 75 x 120
IP 40/IP 20	IP 40/IP 20	IP 40/IP 20
390 g	390 g	390 g
X	X	X

SCHALTGERÄTE (AUSWERTER)

/ Übersicht Schaltgeräte

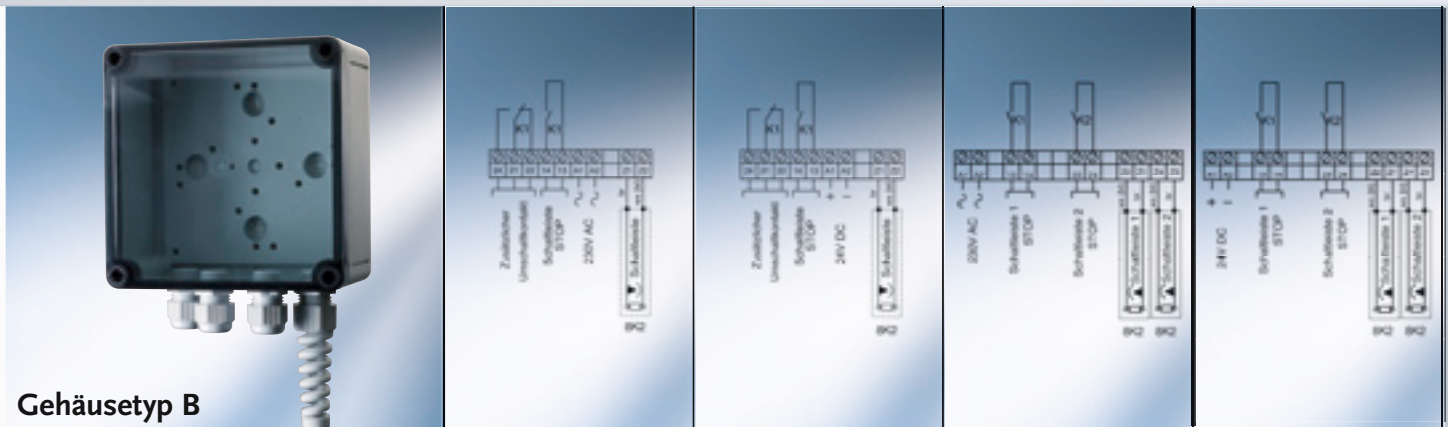

Gehäusetyp B

Typ	312.00	312.06	332.00	332.06
Artikel-Nr.	3003.1200	3003.1206	3003.3200	3003.3206
Sicherheitskategorie nach EN 954-1	1	1	1	1
Funktionen				
Eingang:				
1 Schaltleiste	X	X		
2 Schaltleisten			X	X
Ausgang:				
1 Ausgang mit 2 Relais mit je 1 Öffner in Serie, zwangsgeführt				
2 Ausgänge mit 2 Relais mit je 1 Öffner in Serie, zwangsgeführt				
1 Ausgang mit 2 Relais, Öffner getrennt verfügbar, zwangsgeführt				
1 Ausgang mit 1 Relaiskontakt (Öffner)	X	X		
2 Ausgänge mit je 1 Relaiskontakt (Öffner)			X	X
Zusatzfunktionen:				
Wechsler	X	X		
Reset				
Schlupftürkontakt				
Wiederauffahrt 0,5 s verzögert (Wechsler)				
Versorgungsspannung A1 – A2	230 V AC	24 V DC	230 V AC	24 V DC
Nennleistung	3,6 VA	1 VA	5 VA	3 VA
Netzteil; AC/DC-Wandler potenzialgetrennt	X	X	X	X
Sensor Ruhestrom Z1 – Z4	ca. 0,6 mA	ca. 0,6 mA	ca. 0,6 mA	ca. 0,6 mA
Relaiskontakte 13 – 14; 21 – 24				
max. Schaltspannung AC/DC	230 V/24 V	230 V/24 V	230 V/24 V	230 V/24 V
max. Schaltstrom AC/DC	6 A/2 A	6 A/2 A	6 A/2 A	6 A/2 A
zul. Betriebstemperatur	-20..+55 °C	-20..+55 °C	-20..+55 °C	-20..+55 °C
Gehäuse:				
Abmessungen (B x H x T) in mm	95 x 95 x 57	95 x 95 x 57	130 x 130 x 75	130 x 130 x 75
Schutzart Gehäuse/Kontakte	IP 65	IP 65	IP 65	IP 65
Gewicht	300 g	300 g	600 g	600 g
Prüfungen:				
EN 954-1	X	X	X	X
EN 50121-3-2				
EN 50155				



352.00Z	352.06Z	352.10Z	352.16Z	352.30Z
3003.5200Z	3003.5206Z	3003.5210Z	3003.5216Z	3003.5230Z
3	3	3	3	3
X	X	X	X	X
X	X	X	X	X
X	X			
		X	X	X
230 V AC	24 V DC	230 V AC	24 V DC	230 V AC
5 VA	5 VA	5 VA	5 VA	5 VA
X	X	X	X	X
ca. 0,6 mA	ca. 0,6 mA	ca. 0,6 mA	ca. 0,6 mA	ca. 0,6 mA
250 V/24 V	250 V/24 V	250 V/24 V	250 V/24 V	250 V/24 V
4 A/2 A	4 A/2 A	4 A/2 A	4 A/2 A	4 A/2 A
-20..+55 °C	-20..+55 °C	-20..+55 °C	-20..+55 °C	-20..+55 °C
130 x 130 x 75	130 x 130 x 75	130 x 130 x 75	130 x 130 x 75	130 x 130 x 75
IP 65	IP 65	IP 65	IP 65	IP 65
600 g	600 g	600 g	600 g	600 g
X	X	X	X	X

SCHALTGERÄTE (AUSWERTER)

/ Übersicht Schaltgeräte



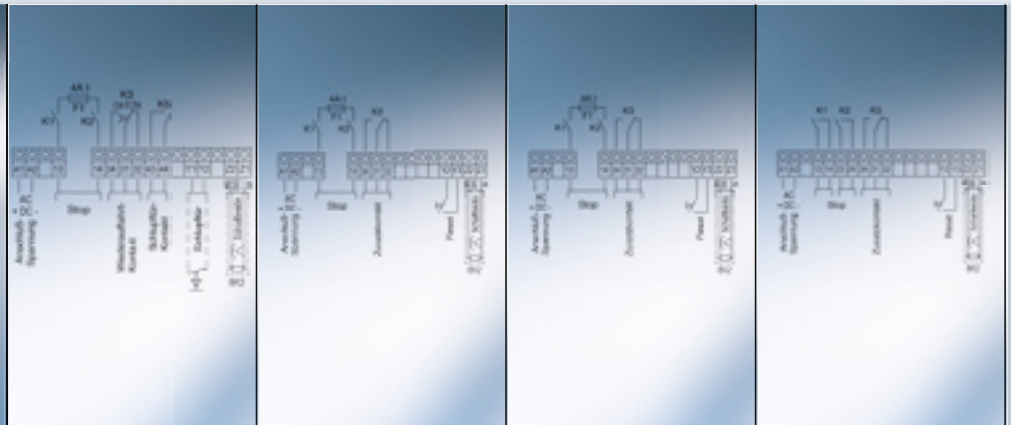

Gehäusetyp B



Typ	352.36Z	352.40Z	352.46Z	352.40Z2
Artikel-Nr.	3003.5236Z	3003.5240Z	3003.5246Z	3003.5240Z2
Sicherheitskategorie nach EN 954-1	3	3	3	3
Funktionen				
Eingang:				
1 Schaltleiste	X	X	X	X
2 Schaltleisten				
Ausgang:				
1 Ausgang mit 2 Relais mit je 1 Öffner in Serie, zwangsgeführt	X	X	X	
2 Ausgänge mit 2 Relais mit je 1 Öffner in Serie, zwangsgeführt				
1 Ausgang mit 2 Relais, Öffner getrennt verfügbar, zwangsgeführt				X
1 Ausgang mit 1 Relaiskontakt (Öffner)				
2 Ausgänge mit je 1 Relaiskontakt (Öffner)				
Zusatzfunktionen:				
Wechsler		X	X	X
Reset		X	X	X
Schlupftürkontakt	X			
Wiederauffahrt 0,5 s verzögert (Wechsler)	X			
Versorgungsspannung A1 – A2	24 V DC	230 V AC	24 V DC	230 V AC
Nennleistung	5 VA	5 VA	5 VA	5 VA
Netzteil; AC/DC-Wandler potenzialgetrennt	X	X	X	X
Sensor Ruhestrom Z1 – Z4	ca. 0,6 mA	ca. 0,6 mA	ca. 0,6 mA	ca. 0,6 mA
Relaiskontakte 13 – 14; 21 – 24				
max. Schaltspannung AC/DC	250 V/24 V	250 V/24 V	250 V/24 V	250 V/24 V
max. Schaltstrom AC/DC	4 A/2 A	4 A/2 A	4 A/2 A	4 A/2 A
zul. Betriebstemperatur	-20..+55 °C	-20..+55 °C	-20..+55 °C	-20..+55 °C
Gehäuse:				
Abmessungen (B x H x T) in mm	130 x 130 x 75	130 x 130 x 75	130 x 130 x 75	130 x 130 x 75
Schutzart Gehäuse/Kontakte	IP 65	IP 65	IP 65	IP 65
Gewicht	600 g	600 g	600 g	600 g
Prüfungen:				
EN 954-1	X	X	X	X
EN 50121-3-2				
EN 50155				

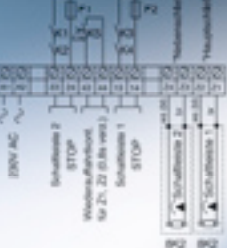

			
352.46Z2	362.00Z	362.06Z	362.10Z
3003.5246Z2	3003.6200Z	3003.6206Z	3003.6210Z
3	3	3	3
X			
	X	X	X
	X	X	X
X			
X			
X			
			X
24 V DC	230 V AC	24 V DC	230 V AC
5 VA	6,4 VA	4,5 VA	6,5 VA
X	X	X	X
ca. 0,6 mA	ca. 0,6 mA	ca. 0,6 mA	ca. 0,6 mA
250 V/24 V	250 V/24 V	250 V/24 V	250 V/24 V
4 A/2 A	6 A/2 A	6 A/2 A	6 A/2 A
-20..+55 °C	-20..+55 °C	-20..+55 °C	-20..+55 °C
130 x 130 x 75	130 x 130 x 75	130 x 130 x 75	130 x 130 x 75
IP 65	IP 65	IP 65	IP 65
600 g	600 g	600 g	600 g
X	X	X	X

SCHALTGERÄTE (AUSWERTER)

/ Übersicht Schaltgeräte



Gehäusetyp C

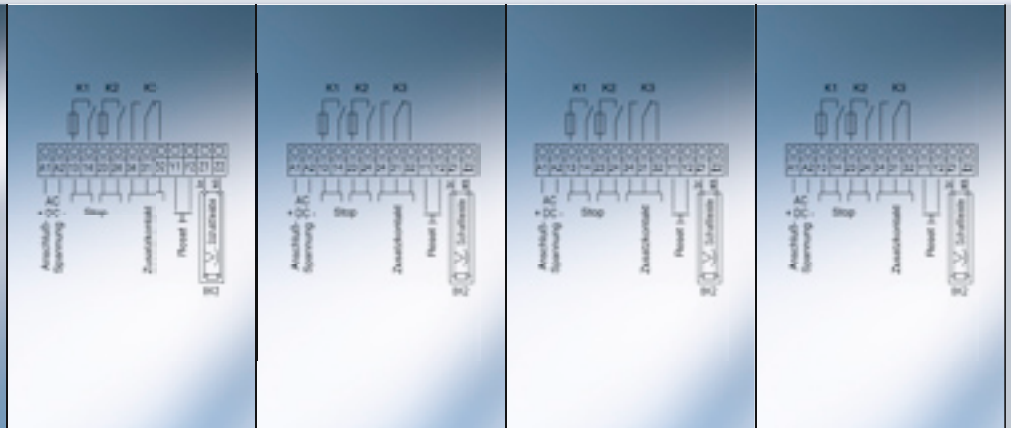

Typ	452.40	452.42	452.46	452.49
Artikel-Nr.	3004.5240	3004.5242	3004.5246	3004.5249
Sicherheitskategorie nach EN 954-1	3	3	3	3
Funktionen				
Eingang:				
1 Schaltleiste	X	X	X	X
2 Schaltleisten				
Ausgang:				
1 Ausgang mit 2 Relais mit je 1 Öffner in Serie, zwangsgeführt	X	X	X	X
2 Ausgänge mit 2 Relais mit je 1 Öffner in Serie, zwangsgeführt				
1 Ausgang mit 2 Relais, Öffner getrennt verfügbar, zwangsgeführt				
1 Ausgang mit 1 Relaiskontakt (Öffner)				
2 Ausgänge mit je 1 Relaiskontakt (Öffner)				
Zusatzfunktionen:				
Wechsler	X	X	X	X
Reset	X	X	X	X
Schlupftürkontakt				
Wiederauffahrt 0,5 s verzögert (Wechsler)				
Versorgungsspannung A1 – A2	230 V AC	24 – 230 V AC/24 – 110 DC	24 V DC	24 – 60 V AC/DC
Nennleistung	3VA	4 VA/6 VA	3 VA	4 VA/6 VA
Netzteil; AC/DC-Wandler potenzialgetrennt	X	X	X	X
Sensor Ruhestrom Z1 – Z4	ca. 0,6 mA	ca. 0,6 mA	ca. 0,6 mA	ca. 0,6 mA
Relaiskontakte 13 – 14; 21 – 24				
max. Schaltspannung AC/DC	250 V/24 V	250 V/24 V	250 V/24 V	250 V/24 V
max. Schaltstrom AC/DC	4 A/2 A	4 A/2 A	4 A/2 A	4 A/2 A
zul. Betriebstemperatur	-20..+55 °C	-20..+55 °C	-20..+55 °C	-20..+55 °C
Gehäuse:				
Abmessungen (B x H x T) in mm	22,5 x 100 x 110	22,5 x 100 x 110	22,5 x 100 x 110	22,5 x 100 x 110
Schutzart Gehäuse/Kontakte	IP 20	IP 20	IP 20	IP 20
Gewicht	250 g	190 g	175 g	190 g
Prüfungen:				
EN 954-1	X	X	X	X
EN 50121-3-2				X
EN 50155				X



462.40	462.42	462.46	462.49
3004.6240	3004.6242	3004.6246	3004.6249
3	3	3	3
X	X	X	X
X	X	X	X
X	X	X	X
X	X	X	X
230 V AC	24 – 230 V AC/24 – 110 DC	24 V DC	24 – 60 V AC/DC
3 VA	4 VA/6 VA	3 VA	4 VA/6 VA
X	X	X	X
ca. 0,6 mA	ca. 0,6 mA	ca. 0,6 mA	ca. 0,6 mA
250 V/24 V	250 V/24 V	250 V/24 V	250 V/24 V
4 A/2 A	4 A/2 A	4 A/2 A	4 A/2 A
-20..+55 °C	-20..+55 °C	-20..+55 °C	-20..+55 °C
22,5 x 100x 110	22,5 x 100 x 110	22,5 x 100 x 110	22,5 x 100 x 110
IP 20	IP 20	IP 20	IP 20
250 g	190 g	175 g	190 g
X	X	X	X
			X
			X

SCHALTGERÄTE (AUSWERTER)

/ Übersicht Schaltgeräte



Gehäusetyp D

Typ	B212.00	B212.06
Artikel-Nr.	30B2.1200	30B2.1206
Sicherheitskategorie nach EN 954-1	1	1
Funktionen		
Eingang:		
1 Schaltleiste	X	X
2 Schaltleisten		
Ausgang:		
1 Ausgang mit 2 Relais mit je 1 Öffner in Serie, zwangsgeführt		
2 Ausgänge mit 2 Relais mit je 1 Öffner in Serie, zwangsgeführt		
1 Ausgang mit 2 Relais, Öffner getrennt verfügbar, zwangsgeführt		
1 Ausgang mit 1 Relaiskontakt (Öffner)	X	X
2 Ausgänge mit je 1 Relaiskontakt (Öffner)		
Zusatzfunktionen:		
Wechsler	X	X
Reset		
Schlupftürkontakt		
Wiederauffahrt 0,5 s verzögert (Wechsler)		
Versorgungsspannung A1 – A2	230 V AC	24 V DC
Nennleistung	3 VA	1,5 VA
Netzteil; AC/DC-Wandler potenzialgetrennt	X	X
Sensor Ruhestrom Z1 – Z4	ca. 0,6 mA	ca. 0,6 mA
Relaiskontakte 13 – 14; 21 – 24		
max. Schaltspannung AC/DC	250 V/24 V	250 V/24 V
max. Schaltstrom AC/DC	6 A/2 A	6 A/2 A
zul. Betriebstemperatur	-20..+55 °C	-20..+55 °C
Gehäuse:		
Abmessungen (B x H x T) in mm	22,5 x 75 x 111	22,5 x 75 x 111
Schutzart Gehäuse/Kontakte	IP 20	IP 20
Gewicht	100 g	65 g
Prüfungen:		
EN 954-1	X	X
EN 50121-3-2		
EN 50155		



B412.00	B412.06
30B4.1200	30B4.1206
1	1
X	X
X	X
230 V AC	24 V DC
3 VA	1,5 VA
X	X
ca. 0,6 mA	ca. 0,6 mA
250 V/24 V	250 V/24 V
6 A/2 A	6 A/2 A
-20..+55 °C	-20..+55 °C
22,5 x 75 x 111	22,5 x 75 x 111
IP 20	IP 20
85 g	55 g
X	X

BEFESTIGUNGSSCHIENEN

/ Übersicht Befestigungsschienen

/ C-Schienen



/ C-Schienen – fester Sitz

Zur Befestigung der Sicherheitsschaltleisten am Tor bzw. an der Maschine oder Anlage steht ein breites Programm von Befestigungsschienen zur Auswahl. Je nach Anwendung und Profiltypen sind die Befestigungsschienen in Stahl oder Aluminium lieferbar. Unterschiedliche Bauformen wie z. B. mit und ohne Flansch bieten vielfältige Möglichkeiten der Befestigung.

Auf Kundenwunsch bietet Gelbau auch die Möglichkeit, die C-Schienen gebohrt bzw. mit Einpressgewindebolzen oder Einpressmuttern zu liefern.

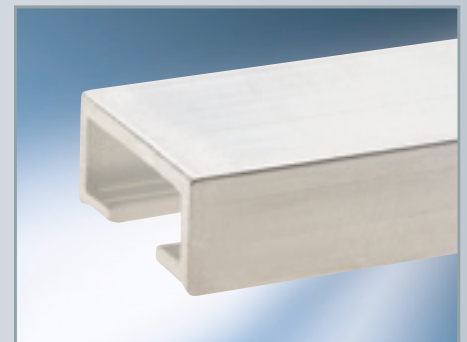

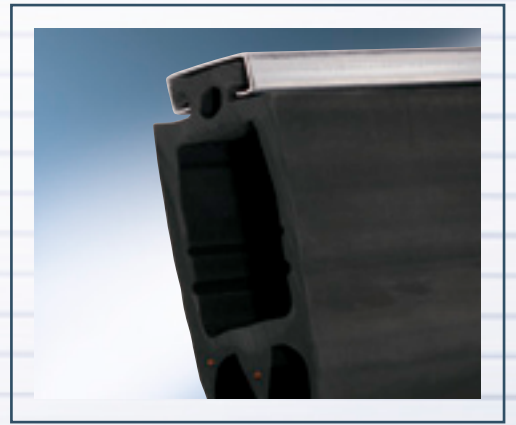

BEFESTIGUNGSSCHIENEN

/ Übersicht C-Schienen

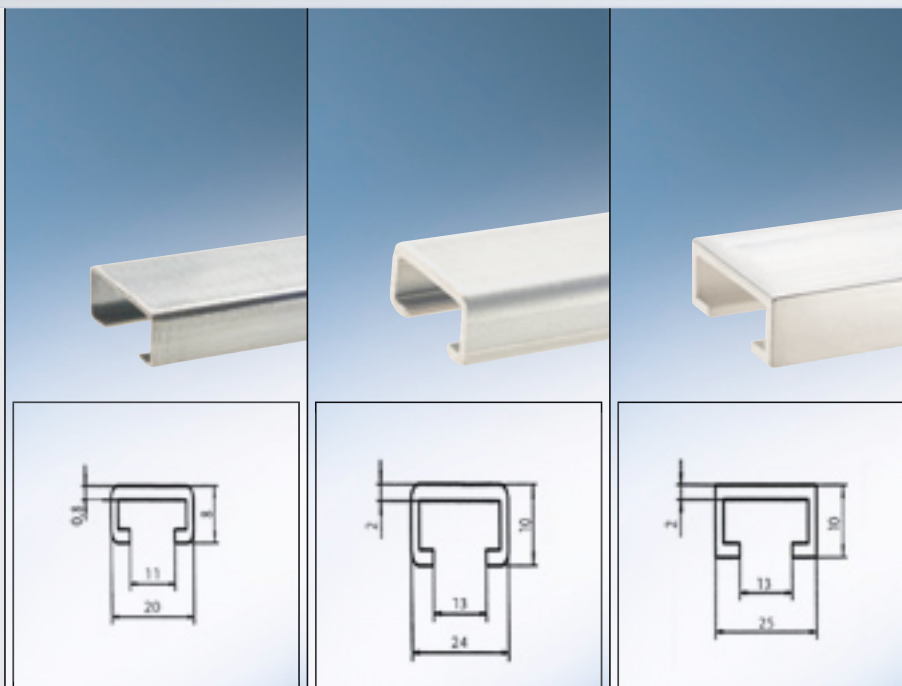

Typ	Artikel-Nr.	C-Schiene 112/KS	C-Schiene 112/S	C-Schiene 112/A
Material		Stahl verzinkt	Stahl verzinkt	Aluminium Al Mg Si 0,5 F 22
Lieferlängen		2 m	2 m	2 m/4 m
Geeignet für die nachfolgenden Profile				
Typ	Artikel-Nr.			
001.02	3100.0102	X		
001.10I	3100.0110I		X	X
001.10N	3100.0110N		X	X
001.10RED	3100.0110RED		X	X
001.10YELLOW	3100.0110Y		X	X
018.10	3100.0118			
018.10N	3100.0118N			
018.10WHITE	3100.0118W			
002.10	3100.0210		X	X
003.10I	3100.0310I		X	X
003.10N	3100.0310N		X	X
005.02	3100.0502	X		
005.10	3100.0510		X	X
006.02	3100.0602	X		
006.10	3100.0610		X	X
008.02	3100.0802	X		
008.04	3100.0804		X	X
01.111	3100.1111			
016.10	3100.1610		X	X
016.10N	3100.1610N		X	X
018.30	3100.1830			



C-Schiene 112/A1	C-Schiene 112/A2	C-Schiene 112/A3
3045.1213*	3045.1214	3045.1215
Aluminium Al Mg Si 0,5 F 22	Aluminium Al Mg Si 0,5 F 22	Aluminium Al Mg Si 0,5 F 22
2 m	2 m/4 m	2 m/4 m
X	X	X
X	X	X
X	X	X
X	X	X
X	X	X
X	X	X
X	X	X
X	X	X
X	X	X

*Nur für Profillängen bis max. 2 m

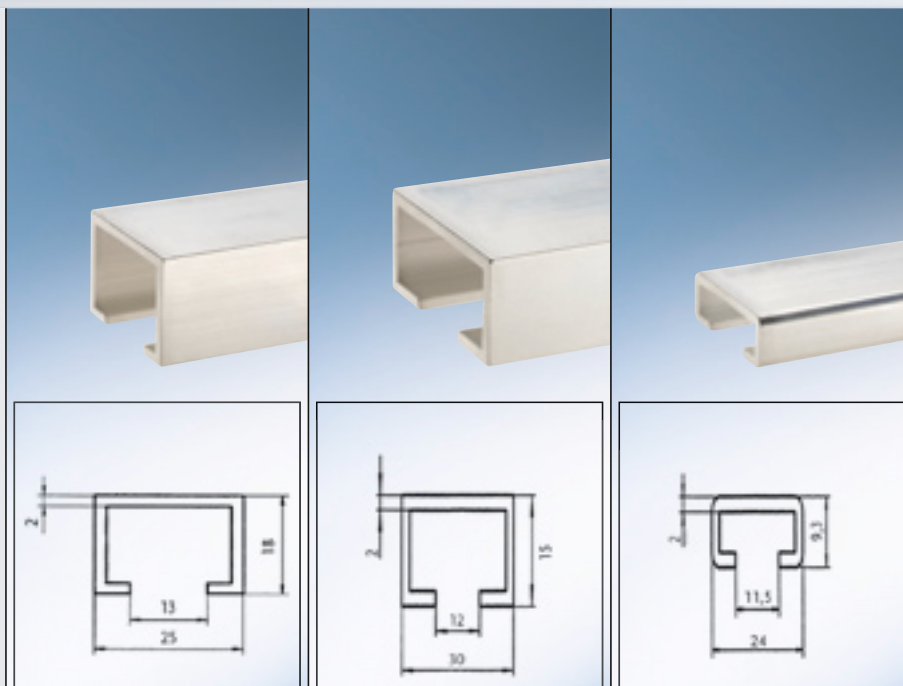

BEFESTIGUNGSSCHIENEN

/ Übersicht C-Schienen



Typ	Artikel-Nr.	C-Schiene 112/A4	C-Schiene 112/A5	C-Schiene 112/A6
Material		Aluminium Al Mg Si 0,5 F 22	Aluminium Al Mg Si 0,5 F 22	Aluminium Al Mg Si 0,5 F 22
Lieferlängen		2 m/4 m	2 m/4 m	2 m/4 m
Geeignet für die nachfolgenden Profile				
Typ	Artikel-Nr.			
001.02	3100.0102			
001.10I	3100.0110I	X	X	X
001.10N	3100.0110N	X	X	X
001.10RED	3100.0110RED	X	X	X
001.10YELLOW	3100.0110Y	X	X	X
018.10	3100.0118			
018.10N	3100.0118N			
018.10WHITE	3100.0118W			
002.10	3100.0210	X	X	X
003.10I	3100.0310I	X	X	X
003.10N	3100.0310N	X	X	X
005.02	3100.0502			
005.10	3100.0510	X	X	X
006.02	3100.0602			
006.10	3100.0610	X	X	X
008.02	3100.0802			
008.04	3100.0804	X	X	X
01.111	3100.1111			
016.10	3100.1610	X	X	X
016.10N	3100.1610N	X	X	X
018.30	3100.1830			

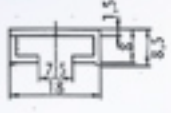

	
	<p>passend zum Hüllprofil auf Seite 29</p>
<p>C-Schiene 112/A7</p>	<p>C-Schiene 02.151</p>
<p>3045.1219</p>	<p>3045.2151</p>
<p>Aluminium Al Mg Si 0,5 F 22</p>	<p>Aluminium Al Mg Si 0,5 F 22</p>
<p>2 m</p>	<p>6 m</p>
<p>X</p>	
<p>X</p>	
<p>X</p>	
	<p>X</p>
<p>X</p>	





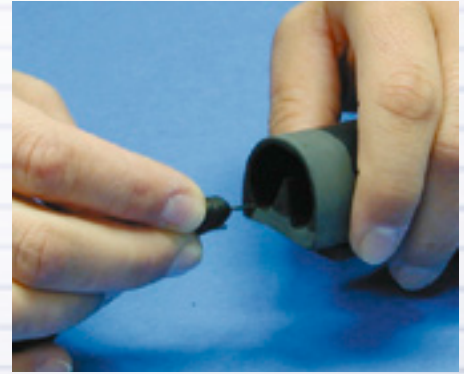

/ Montageanleitung Contact-Duo-Profil

am Beispiel eines Profils ohne Nachlaufkammer und ohne Dichtlippe



Arbeitsschritt	Detaillierte Beschreibung	Hinweise
0	Benötigte Werkzeuge Gummischere, Messer, Elektronikseitenschneider, Schmirgelpapier (80er Körnung), Lochzange, Spitzzange	
1 Zuschnitt des Profils	Ablängen des Profils 1.1 Gesamtlänge der Schaltleiste minus 34 mm für die Abschlusskappen (17 mm pro Kappe).	Beim Zuschnitt auf gerade, glatte und rechtwinklige Schnittkanten achten.
2 Kürzen des Fußes um das Maß des Dichtrandes der Abschlusskappe	Senkrechter Schnitt 2.1 Den Fuß nach 12 mm senkrecht einschneiden.	Achten Sie darauf, dass Sie das Profil beim senkrechten Schnitt nicht beschädigen.
	Waagerechter Schnitt 2.2 Den Fuß bis zum Senkrechtschnitt nach 12 mm abschneiden. Eventuell überstehende Reste des Fußes müssen später abgeschmirgelt werden.	
3 Kürzen der Kupferlitzen	Kürzung 3.1 Die Kupferlitze bündig kürzen.	Durch diesen Arbeitsschritt erhalten Sie eine glatte Schmirgelfläche.
4 Schmirgeln des Profils	Schnittfläche 4.1 Die Schnittfläche ebenmäßig und matt schmirgeln.	Achtung: Die Kanten dürfen nicht rund geschmirgelt werden. Gerade Schnittkanten garantieren eine sichere Verklebung. Bei der Verarbeitung ist darauf zu achten, dass Verunreinigungen (Schleifstaub, Fremdkörper, Kleber etc.) nicht in die Schaltkammer gelangen.
	Profifuß 4.2 Der Reststeg des Profilfußes muss vollständig und plan abgeschmirgelt werden.	



Arbeitsschritt	Detaillierte Beschreibung	Hinweise
<p style="font-size: 2em; color: orange; text-align: center;">4</p>	<p>Schaltkopf 4.3 Die Oberfläche des Schaltkopfes wird auf der Breite des Dichtrandes (mind. 12 mm) matt geschmirgelt.</p> 	
<p style="font-size: 2em; color: orange; text-align: center;">5</p> <p>Vorbereiten der Abschlusskappe für das Anschlusskabel</p>	<p>Öffnen der Kabeltülle 5.1 Die Kabeltüllen sind innen verschlossen. Entsprechend der Anschlussart die gewünschte Tülle mit einer Lochzange (Pfeife 4,5) öffnen. Den restlichen Verschluss entfernen, evtl. mit Hilfe einer Spitzzange herausnehmen.</p> <p>Durchziehen des Kabels 5.2 Anschlusskabel durch die gelochte Kabeltülle bis kurz vor die Kappe einziehen, evtl. auch mit Hilfe einer Spitzzange.</p>   	<p>Die Pfeife der Lochzange genau in die Kabeltülle einsetzen, damit diese nicht beschädigt wird.</p>
<p style="font-size: 2em; color: orange; text-align: center;">6</p> <p>Einstecken des Steckers mit Anschlusskabel</p>	<p>Vorstechen 6.1 Mit Hilfe der Nadel des Steckers mittig in die obere und untere Kupferlitze vorstechen.</p>  <p>Einstecken 6.2 Den Stecker mit Anschlusskabel nun in die vorgestochene Kupferlitze einstecken.</p>  	<p>Der Stecker muss mittig in die Kupferlitzen gesteckt werden, damit eine sichere Kontaktgabe gewährleistet ist.</p> <p>Die Keilspitze des Steckers muss nach außen und die runde Seite zum Schaltkeil zeigen. Nur in dieser Anordnung schließt die Kappe richtig.</p> <p>Bei einem seitlichen Kabelaustritt muss der entsprechende Abstandshalter am Stecker zur Kabelaustrittsseite mit einem stabilen Seitenschneider entfernt werden. Vorsicht vor wegfliegenden Teilen! Augenschutz tragen.</p>





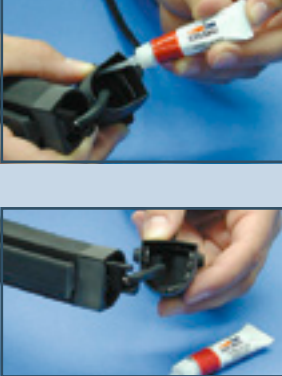
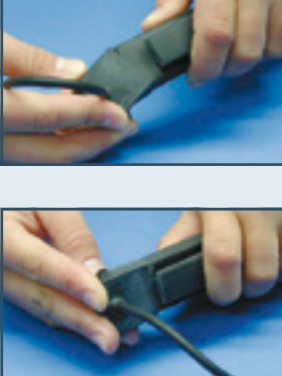

/ Montageanleitung Contact-Duo-Profil

am Beispiel eines Profils ohne Nachlaufkammer und ohne Dichtlippe



Arbeitsschritt	Detaillierte Beschreibung	Hinweise
<p>7</p> <p>Benetzen des innenliegenden Steges mit Klebstoff</p>	<p>Benetzung 7.1</p> <p>Den Steg dünn, aber gleichmäßig mit dem Klebstoff benetzen. Zu dicker Klebstoffauftrag beeinträchtigt die Klebefähigkeit.</p> 	<p>Achtung: Beim Benetzen des Steges darf kein Klebstoff auf den inneren Dichtrand der Abschlusskappe und an das Kabel des Steckers gelangen. Der Klebstoff bindet sofort ab, eine Verschiebung der Teile ist dann nicht mehr möglich.</p> <p>Wenden Sie den Klebstoff vorsichtig und sorgfältig an. Vermeiden Sie jeden Haut- und Augenkontakt und beachten Sie unbedingt die Sicherheitshinweise auf der Tube.</p> <p>Ausschließlich unser Klebstoff ist auf die Komponenten abgestimmt.</p>
<p>8</p> <p>Aufsetzen der Abschlusskappe</p>	<p>Aufsetzen 8.1</p> <p>Die Abschlusskappe wird von der Profifußseite auf das Profil aufgesetzt. Besonders wichtig ist es, auf den richtigen Sitz der Ecken zu achten, damit die Kappe beim Aufschieben nicht verkantet. Drücken Sie die Kappe dann ca. 10 Sek. lang fest an. Zwischen dem Auftragen des Klebstoffs und dem Andrücken der Kappe sollte nur wenig Zeit vergehen.</p> 	<p>Beim Aufstecken der Kappe muss das Kabel durch die Tülle mitgezogen werden, ohne dass der Stecker aus den Kupferlitzen herausgezogen wird. Wir empfehlen, diesen Vorgang einige Male ohne Klebstoff zu üben. Mit Klebstoff ist keine Korrektur mehr möglich.</p> <p>Beim Üben den Stecker immer wieder ca. 50 mm aus der Abschlusskappe herausziehen, dann den Stecker in die Kupferlitzen stecken und danach die Abschlusskappe aufstecken.</p>
<p>9</p> <p>Abschlusskappe verkleben</p>	<p>Verkleben auf der Fußseite des Profils 9.1</p> <p>Den Dichtrand zurückschlagen und die Klebefläche des Fußes dünn und gleichmäßig mit Klebstoff benetzen. Den Dichtrand wieder zurückschlagen, zuerst beide Ecken andrücken, damit die Abschlusskappe sich nicht verschieben kann, und ca. 10 Sek. lang auf der gesamten Klebefläche andrücken.</p> <p>Verkleben der Schaltkammer 9.2</p> <p>Den Dichtrand zurückschlagen und die rechte oder linke Hälfte bis zur Mitte dünn und gleichmäßig bis in die Ecken mit Klebstoff benetzen. Den Dichtrand zurückschlagen und ca. 10 Sek. lang die Klebefläche andrücken. Danach wieder den Dichtrand...</p> 	



Arbeitsschritt	Detaillierte Beschreibung	Hinweise
<p>9 Abschlusskappe verkleben</p>	<p>... zurückschlagen und die andere Hälfte ebenfalls bis in die Ecken dünn und gleichmäßig mit Klebstoff benetzen. Den Dichtrand wieder zurückschlagen und die Klebefläche auch wieder ca. 10 Sek. andrücken.</p> <p>9.2 </p> <p>9.3 </p> <p>Verklebung des Kabelaustritts Das aus der Tülle austretende Kabel seitlich vorsichtig wegbiegen und den Klebstoff inwendig um das Kabel in die Tülle laufen lassen.</p>	
<p>10 Versiegelung</p>	<p>10.1 </p> <p>Versiegeln der Abschlusskappe Die Kante der Abschlusskappe wird dünn mit Klebstoff bestrichen.</p> <p>10.2 </p> <p>Versiegeln des Randes an der Kabeltülle Der Rand an der Kabeltülle wird dünn mit Klebstoff bestrichen.</p>	<p>Das Knacken des Klebstoffs beim Zusammendrücken des trockenen Profils ist nur ein Zeichen dafür, dass überschüssiger Klebstoff vorhanden ist.</p>
<p>Zum Bearbeiten der anderen Profilstseite werden die Schritte 1 bis 4 wiederholt und dann weiter ab Schritt 11.</p>		
<p>11 Aufstecken des Abschlusssteckers (Diode/Widerstand)</p>	<p>11.1 </p> <p>Vorstechen Mit Hilfe der Nadel des Abschlusssteckers mittig in die obere und untere Kupferlitze vorstechen (siehe auch Punkt 6.1 und 6.2).</p> <p>11.2 </p> <p>Einstecken Den Abschlussstecker nun in die vorgestochene Kupferlitze einstecken.</p>	<p>Der Stecker muss mittig in die Kupferlitzen gesteckt werden, damit eine sichere Kontaktgabe gewährleistet ist.</p> <p>Die Keilspitze des Steckers muss nach außen und die runde Seite zum Schaltkeil zeigen. Nur in dieser Anordnung schließt die Kappe richtig.</p>
<p>Ab hier sind die Schritte 7 bis 10 zu wiederholen.</p>		

IMPRESSUM

/ Verantwortlich

Gelbau GmbH & Co. KG, Niederkassel

Frau Yvonne Küsters

Telefon +49 (0) 22 08/94 55-33

Telefax +49 (0) 22 08/94 55-50

/ Gestaltung und Text

trio-group communication & marketing gmbh, Mannheim

/ Druck

Nino-Druck, Neustadt/Weinstraße

/ Bildnachweis

Veröffentlichung der nachfolgend genannten Fotos mit freundlicher Genehmigung von:

Rheinbahn AG, Düsseldorf: Fotos ÖPNV, Seiten 1 und 14/15

SBS Bühnentechnik GmbH, Dresden: Fotos Bühne, Seiten 1 und 18/19

Irrtum und Änderungen vorbehalten

© Gelbau GmbH & Co. KG, Niederkassel

Stand Januar 2008

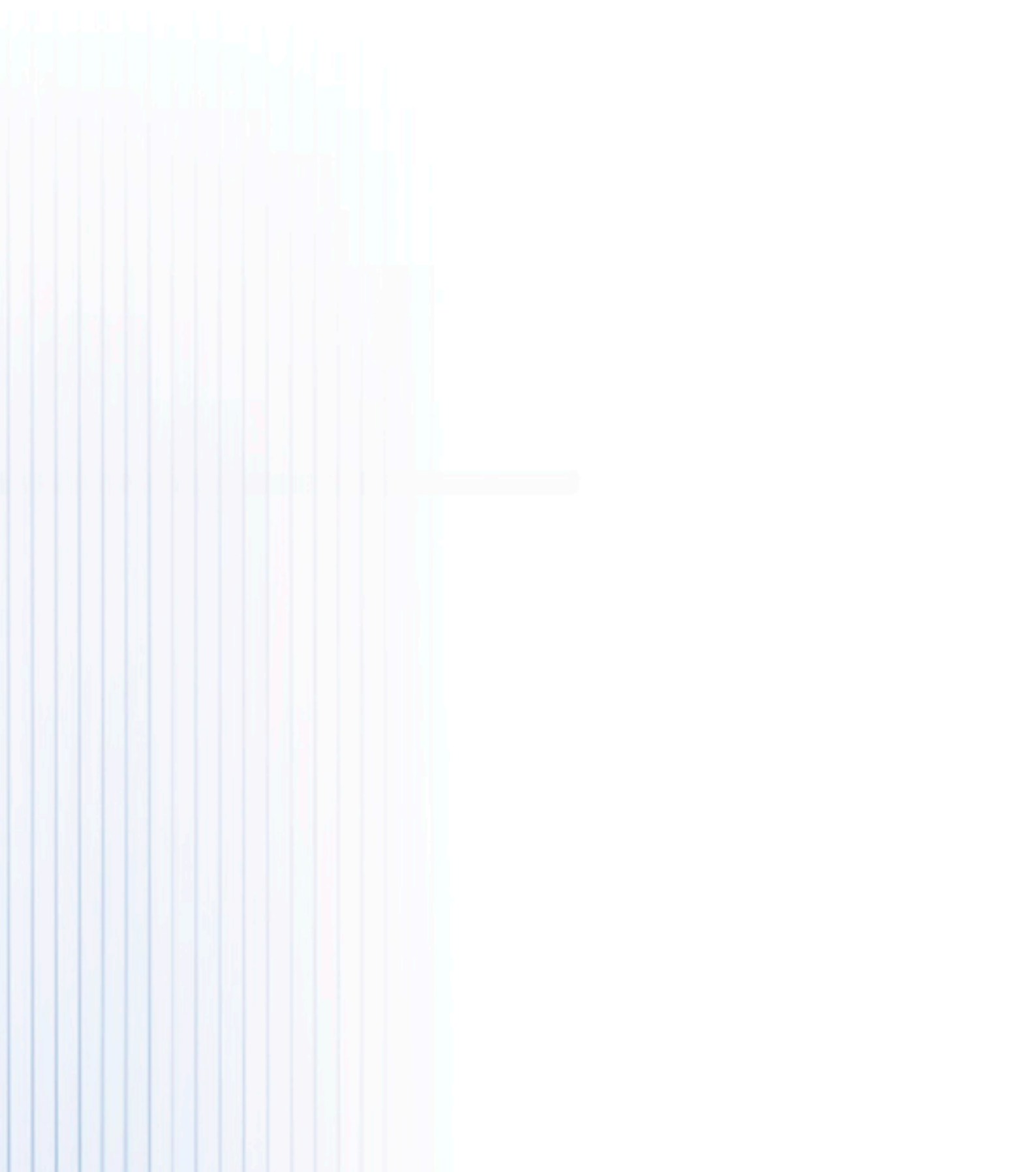

GELBAU – FÜR SIE DA

Gelbau GmbH & Co. KG

Grandkaule 8–10

53859 Niederkassel

Telefon + 49 (0) 22 08/94 55-0

Telefax + 49 (0) 22 08/94 55-51

E-Mail info@gelbau.com

www.gelbau.com

Geschäftsführer Dipl.-Ing. Jürgen Menz

Geschäftszeiten

Montag – Donnerstag

8:00 – 12:30 Uhr / 13:00 – 16:00 Uhr

Freitag

8:00 – 13:00 Uhr

Anlieferungszeiten

Montag – Donnerstag

7:30 – 12:30 Uhr / 13:00 – 15:30 Uhr

Freitag

7:30 – 12:00 Uhr

